

Grundschule Tuningen
Ganztagsbetreuung

Schulstraße 17, 78609 Tuningen
Telefon: 07464/1424
Telefax: 07464/4005
www.grundschule-tuningen.de

Schulleitung
Esther Haas

Email: gs_tuningen@gmx.de

Grundschule Tuningen Schulstr. 17 78609 Tuningen

31.07.2015

Gemeinde Tuningen
Herrn Bürgermeister Roth
Kämmerei, Frau Bernstorff
Gemeinderat Tuningen

eing. 2. 9. 15

Haushaltsplan 2016

Sehr geehrter Herr Roth,
sehr geehrte Frau Bernstorff,
sehr geehrte Mitglieder des Gemeinderats,

wir bedanken uns für die uns mit Schreiben vom 30.07.2015 übersandten Unterlagen für die Mittelanforderungen für die Haushaltsplanberatung 2016.

Für die Grundschule sind für das Jahr 2016 nachstehend aufgeführte Anschaffungen, bzw. zusätzlichen Mittel erforderlich:

5 Fahrten zur Jugendverkehrsschule in Villingen à 220,00 € = 1.100,00 € 1.210.5960
(Kopie der Rechnung von 2015 liegt als Orientierung bei.)

Elektrische Jalousien für die Räume 27 und 28 wegen starker Sonneneinstrahlung (dringend notwendig) und für die Räume 15, 17 und 19 (wünschenswert).
Ein Angebot hierzu liegt bereits vor.

→ wurde v. Bauhof/ Hausmeister repariert

Wie bereits im Schreiben vom letzten Jahr erwähnt wurde wäre es notwendig, die Klassenräume 32 und 33, den Flur und die Korkwand im Kreativraum zu streichen.

↳ warf. Bauhof vorgemerkt

Über die Genehmigung der notwendigen Anschaffungen würden wir uns sehr freuen.

Mit freundlichen Grüßen

E. Haas, Rektorin

3014

1.2108 5960

LUSCHIN REISEN

Luschin Reisen · Huberstraße 32 · 78073 Bad Dürnheim

Huberstraße 32
D-78073 Bad Dürnheim
Telefon +49(0) 77 26/92 25-0
Telefax +49(0) 77 26/92 25-25
info@luschin.de
www.luschin.de

Grundschule Tuningen
Frau Inge Bartmann
Schulstraße 17

78609 Tuningen

EINGANG
24. Nov. 2014
Grundschule
78609 Tuningen

17.11.2015

Rechnung Nr. 1411747

Transferfahrten ab Grundschule Tuningen zur Jugendverkehrsschule
nach Villingen und zurück durchgeführt am:
24.10.2014 und 05. / 10. / 13. und 14.11.2014
Preis pro Fahrttag: 220,00 €
5 Fahrttage a 220,00 €
7 % Mehrwertsteuer

1.028,00 €
72,00 €

1.100,00 €

Bitte überweisen Sie auf unser Konto
Volksbank Villingen Schwenningen
IBAN: DE 93694 900 0000 23785714
BIC: GENO DE 61VS1

Wir danken Ihnen für Ihren Auftrag und hoffen weiterhin auf eine gute Zusammenarbeit.

Sachlich + rechnerisch richtig

24. Nov. 2014

Luschin Reisen GmbH
Geschäftsführer Dieter Petrolli
Amtsgericht Freiburg HRB 702441
Ust.-Id.-Nr. DE 260068279
Steuernummer 22073/04942
Volksbank Villingen-Schwenningen
BLZ 694 900 00; Kto.-Nr. 23 785 714
Sparkasse Villingen-Schwenningen
BLZ 694 500 65; Kto.-Nr. 150 978 769

Bernstorff, Carola

Von: Grundschule Tuningen <poststelle@04151415.schule.bwl.de>
Gesendet: Dienstag, 15. März 2016 08:15
An: Roth, Jürgen; Bernstorff, Carola
Cc: Ittig, Sandra
Betreff: Grundschule Tuningen- Anmeldung für Haushalt

Sehr geehrter Herr Bürgermeister Roth, sehr geehrte Frau Bernstorff,

nochmals vielen Dank für das freundliche und verständnisvolle Gespräch.

Wie besprochen stellen wir nun auf diesem Wege den Antrag auf Einstellung von zusätzlichen 6000€ zur Anschaffung von Schulmobiliar in den Haushalt der Gemeinde.

Wenn dies für Sie in Ordnung ist, werden wir bei der Firma Dieter Glockner (www.dieter-glockner-shop.de; info@dieter-glockner.de) einen Kostenvoranschlag einholen.

Herr Glockner hat bereits in Villingen- Schwenningen zu guten Konditionen und zur Zufriedenheit aller sehr viele Schulen ausgestattet.

Zum Vergleich werden wir noch die Firma GMG Schuleinrichtungen (www.gmg-schulmoebelshop.de) um einen Kostenvoranschlag bitten.

Wir bitten Sie, für dieses Projekt auch den Haushaltsüberschuss aus dem Schuljahr 2014/15 einzuplanen.

Herzlichen Dank und freundliche Grüße

Das Schulleitungsteam der Grundschule

Anmeldung Haushalt 2016 - Kernzeit

eduline Papierregalschrank
Variante: Gerade, ohne Unterbau, Buche Dekor

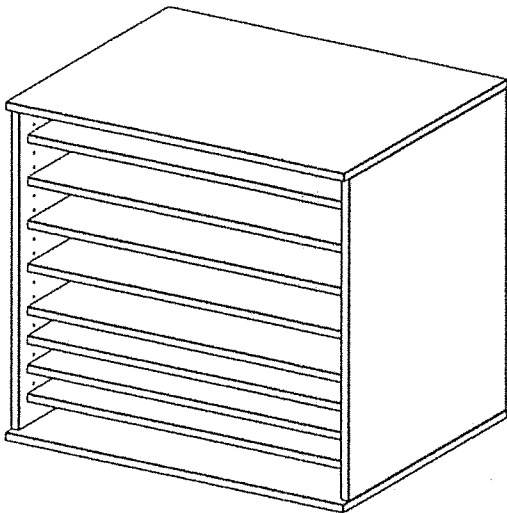

Artikel-Nr.: 146182BU00000

Lieferzeit 6 Wochen

309,00 € *

Preise inkl. gesetzlicher MwSt. zzgl. Versandkosten

eduline Papierregalschrank

Die wichtigsten Produkteigenschaften

MaterialKorpus: Buche Dekor 19 mm mit ABS-Kante Multiplexoptik, Rückwand: Buche Dekor 10 mm

Größe 77x76x62 cm (BxHxT)

Lieferumfang 1 Korpus, 8 Fachböden, 4 Filzgleiter

- Welle Gerade, Welle
- Unterbau ohne Unterbau, mit Sockel, mit Füßen
- Korpus Oberfläche Birke Dekor, Buche Dekor, Buche Furnier

eduline Papierregalschrank

- MaterialKorpus: Buche Dekor 19 mm mit ABS-Kante Multiplexoptik, Rückwand: Buche Dekor 10 mm
- Ausführung Buche
- Lieferumfang 1 Korpus, 8 Fachböden, 4 Filzgleiter
- Größe 77x76x62 cm (BxHxT)

Für die Kernzeitbetreuung benötigen wir einen Papierregalschrank, um das Papier für das Bestellen und Zeichnen ordentlich aufbewahren zu können. Derzeit liegt das Papier in einem Regal im Nebenraum, was leider keine guten Bedingungen für die Aufbewahrung sind, weshalb das Papier oft verknickt und unbrauchbar wird.

Summe:	309,00 €
Versandkosten:	27,81 €
Gesamtsumme:	336,81 €
Gesamtsumme ohne MwSt.:	283,03 €
zzgl. 19.00 % MwSt.:	53,78 €

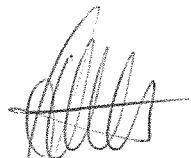
18.9.2015  7.2910.5200

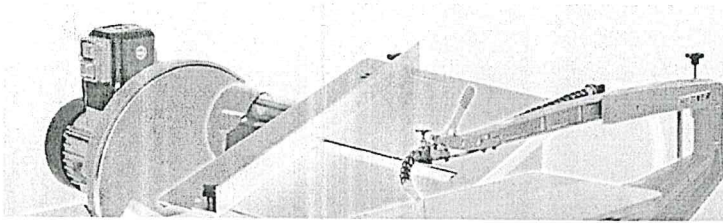

Hegner Multicut 1 (01100000)

Technische Beschreibung

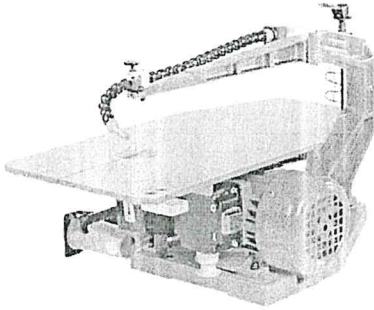

- Aufgebaut aus Grauguss
- Qualitätsmotor ausgelegt für Dauerbetrieb
- feinstgefräste Tischplatte aus Aluminium-Kokillenguss,
- Einsatz von handelsüblichen Laubsägeblätter
- Sägeblattspannung einstellbar
- Anschluss zentral für untere und obere Staubabsaugung mit Durchmesser 35 mm
- Hegner Technik für Sägeblatteinspannung



*innerhalb Deutschlands!

2970

Ersatzteile für diese Maschine

Technische Daten

- Längsdurchgang: 365 mm
- Durchgangshöhe: 50 mm
- Sägetisch: 435 x 230 mm, 45°schwenkbar
- Länge x Breite: 520 x 290 mm
- Sägehub: 2 Hübe, 15 und 12 mm
- Motor: 230 V, 100 Watt
- Gewicht: ca. 16 kg

Werkstoffe

- Weichholz - 50 mm (max. Schnittstärke)
- Hartholz - 40 mm (max. Schnittstärke)
- Kupfer, Messing, Aluminium - 6 mm (max. Schnittstärke)
- Kunststoffe (Plexiglas) - 15 mm (max. Schnittstärke)

Weiterer Lieferumfang

- 1 Sortiment Qualitätslaubsägeblätter (60 Stück)
- 1 Kunststoff-Tischeinlegeeteil
- 1 Satz Bedienwerkzeug
- Bedienungsanleitung

Preis: 452,00 € (inkl. 19% MwSt.)

Versandinformationen

Hier finden Sie Informationen zu unseren Versandpreisen

Rückgaberecht

Sie haben bei uns ein Rückgaberecht von 14 Tagen auf alle Waren. Kontaktieren sie uns rechtzeitig und wir lassen die Ware bei Ihnen ohne weitere Kosten für Sie abholen. Weitere Informationen in unseren [AGB](#).

Kosten: 452,00 € inkl. MwSt. und Versand!

Kernzeit - Haushalt 2016

Wir hätten für die Kernzeit gern eine Dekupiersäge, um das Bestelangebot um tolle Laubsägearbeiten erweitern zu können. Die Kinder könnten dann Sachen und Geschenke aus Sperrholz oder Plexiglas herstellen. Die Bedienung der Säge wird dabei ausschließlich durch die Tätigkeitsknoten erfolgen, um Vorlagen und Teile zum Bemalen, Besticken und Handwerken herstellen.

18.9.2015

Anmeldung Haushalt 2016 - Kernzeit 2910

eduline Kombischrank, Höhe 178/190 cm, 2 Türen oben, 1 Mittelseite
Variante: Gerade, ohne Unterbau, Buche Dekor

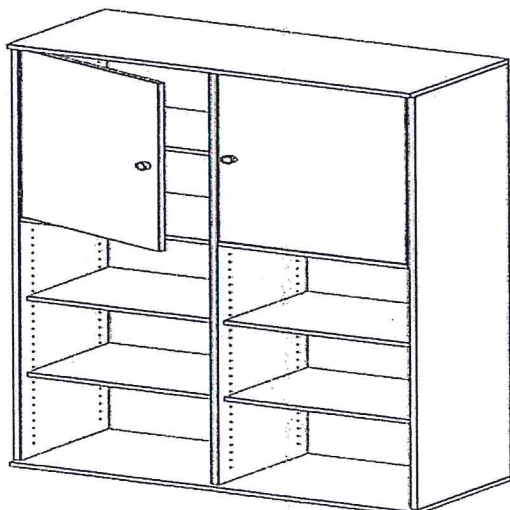

Artikel-Nr.: 146137BUBU000

Lieferzeit 6 Wochen

469,00 € *

Preise inkl. gesetzlicher MwSt. zzgl. Versandkosten

eduline Kombischrank, Höhe 178/190 cm, 2 Türen oben

1 Mittelseite

Aufpreis abschließbar	2	49,00 €*	98,00 €*
pro Tür			

Die wichtigsten Produkteigenschaften

MaterialKorpus / Front: Buche Dekor 19 mm mit ABS-Kante Multiplexoptik, Rückwand: Buche Dekor 10 mm
 Größe 104x178x42 cm (BxHxT)

Lieferumfang 1 Korpus, 1 Mittelseite, 2 Zwischenböden, 2 Türen oben, 6 Fachböden, 4 Filzgleiter

- Welle Gerade, Welle
- Unterbau ohne Unterbau, mit Sockel, mit Füßen
- Korpus Oberfläche Birke Dekor, Buche Dekor, Buche Furnier

eduline Kombischrank, Höhe 178/190 cm, 2 Türen oben, 1 Mittelseite

- MaterialKorpus / Front: Buche Dekor 19 mm mit ABS-Kante Multiplexoptik, Rückwand: Buche Dekor 10 mm
- Ausführung Buche
- Lieferumfang 1 Korpus, 1 Mittelseite, 2 Zwischenböden, 2 Türen oben, 6 Fachböden, 4 Filzgleiter
- Größe 104x178x42 cm (BxHxT)

Die Kernzeitbetreuung benötigt dringend einen Schrank, der abschließbare Fächer für die sichere Unterbringung von Unterlagen und Dokumenten besitzt. Ein solcher Schrank fehlt derzeit. Der gewählte Kombischrank bietet zudem weitere Fächer für die Unterbringung der Spielsachen.

Summe:	567,00 €
Versandkosten:	51,03 €
Gesamtsumme:	618,03 €
Gesamtsumme ohne MwSt.:	519,35 €
zzgl. 19,00 % MwSt.:	98,68 €

18.9.2015

2.2910, 9350

Familienzentrum Tuningen

Schulstr. 8
78609 Tuningen

Telefon: 07464/37766
Telefax: 07464/37768

Betreff: Haushaltseingaben für das Jahr 2016 **Kindergarten/UA 4640**

1. Bibliotheksregal
Beschreibung siehe Anhang

649,00€

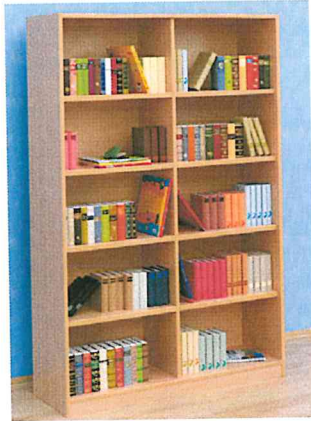

Gemacht für schwere Lasten - extra dicke Fachböden und 19 mm starke Rückwand

- Regalböden 2,5 cm dick
- Stabilisierende Mittelwand
- Ideal als Bibliotheksregal

Papier wiegt bekanntlich ziemlich viel, was normalen Regalbrettern oft auch schwer zu schaffen macht. Das Bibliotheksregal Herkules ist genau für diesen Einsatz gemacht. 25 mm dicke Regalböden biegen sich auch bei schweren Lasten nicht durch.

Die Spannweite der einzelnen Fächer wird zudem durch die zusätzliche Mittelwand verkürzt, was ebenfalls ein Durchbiegen verhindert. Die 19 mm Rückwand stabilisiert zudem das Regal und sorgt für eine optimale seitliche Aussteifung.

Kurz: Ein Regal wie geschaffen für Ihre Schulbibliothek!

Die gefällige Oberfläche in wählbarem Dekor macht Ihre Bibliothek so zu einem einladenden Platz mit tollem Aufenthaltscharakter.

Die Lieferung erfolgt montiert.

H x B x T: 190 x 126 x 40 cm

Daten & Fakten

Beschaffenheit:

Material Holz

Garantiezeit:

Betzold-Garantie 5 Jahr(e)

Maße / Gewicht:

Höhe 190 cm

Breite 126 cm

Tiefe 40 cm

Gewicht inkl. Verpackung 92 kg

Allgemeine Infos:

Marke Flexeo-Systemmöbel

Farbe Holz

Bestellnummer 82659

Bewertungen von Kunden, die Bibliotheksregal Herkules einzeln gekauft haben

Noch keine Bewertung vorhanden

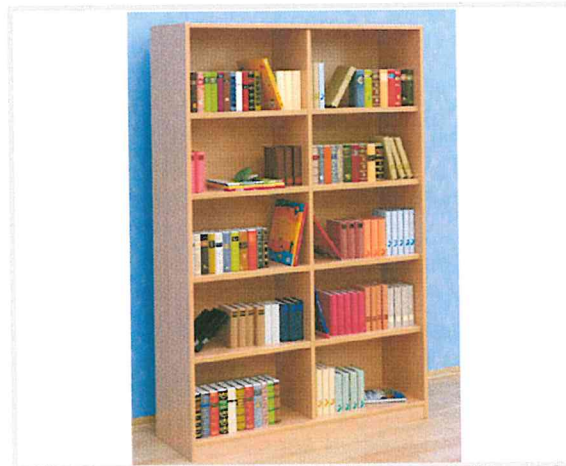

Flexeo[®]
Systemmöbel

Bibliotheksregal Herkules einzeln

Bestellnummer:

- Regalböden 2,5 cm dick
- Stabilisierende Mittelwand

Weitere Informationen

Holzdekor:

grau Ahorn honig Buche hell weiß Buche

Versandkostenfrei

€ 649,00

(Preise inkl. MwSt)

In den Warenkorb

Versandkosten Deutschland: kostenlos

Produktbeschreibung für Bibliotheksregal Herkules einzeln

Familienzentrum Tübingen

Schulstr. 8
78609 Tübingen

Telefon: 07464/37766
Telefax: 07464/37768

Betreff: Haushaltseingaben für das Jahr 2016 **Krippe/UA 4642**

1. Regenbogenhöhle
Beschreibung siehe Anhang

599,90€



- Produktinfos

Kinder lieben Höhlen und Verstecke. In der Regenbogen-Höhle finden sie viele sensorische Elemente zum Erkunden. Das regt zum Kriechen und Krabbeln an, fördert die Entwicklung des Seh- und Tastsinnes sowie der Auge-Hand-Koordination. Außerdem kann man sich hier gut verstecken oder einfach nur ausruhen und sich dem Kita-Trubel entziehen. Zum Set gehört eine Spielmatte in Wiesengrün mit kleinen Hügelchen und Grasrand. Im Streifenvorhang sind Glöckchen und andere Klangelemente eingenäht. Stoffteile am Torbogen haben verschiedene Oberflächenstrukturen. Die Holzapplikationen in Form von Sträuchern und Blumen sind mit Magneten ausgestattet, an denen austauschbare Sensorik Elemente befestigt werden.

Durch zwei Bullaugen kann man zum Dach hinausschauen. Im Dach befinden sich Kabeldurchführungen für Lichtleitungen. Ohne Wandelemente frei im Raum aufstellbar.

Maße: B 136 (190 cm mit Matte) x T 79 x H 74,5 cm (+ 40 cm Regenbogenapplikation)

Familienzentrum Tuningen

Schulstr. 8
78609 Tuningen

Telefon: 07464/37766
Telefax: 07464/37768

Haushaltseingaben für das Jahr 2016
Ganztagsgruppe/UA 4643

1. Klettergerüst für den Garten

Beschreibung siehe Anhang

3919.- Netto
4806,41.- Brutto
120.- Fracht

2. Absenkbares Sonnensegel mit Stangen mit MwSt.
Beschreibung siehe Anhang

2122,46€



Aukam - Spiellandschaft Eder
 Aukam - Play landscape Eder

- A512K10 Holz - wood**
- A512S10 Stahl - steel**
- A512A10 Aluminium - aluminium**

Altersgruppe/Age group: frei/free

Freie Fallhöhe/Height of free fall:
 ± 200 cm

Höhe/Height: ca. 273 cm

Fallraum/Space: 785 cm x 635 cm

Fundamente/Foundation:

- 11 Stk./parts 50 x 50 x 50 cm
- 4 Stk./parts 30 x 30 x 30 cm
- 1 Stk./part 65 x 50 x 40 cm

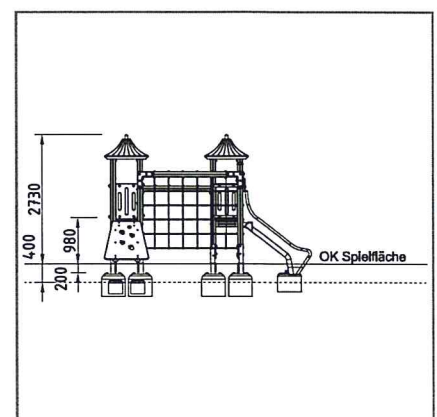
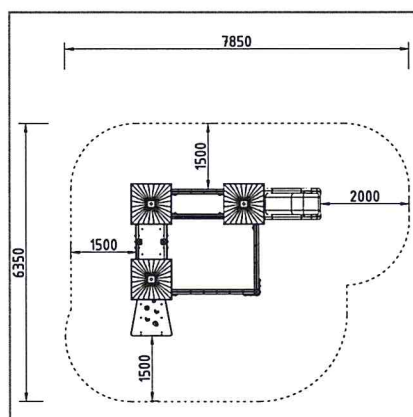

Huck Seiltechnik GmbH * Postfach 1206 * 35608 Asslar

Familienzentrum Tuningen
Frau Greitmann
Schulstr. 8
D-78609 Tuningen
Deutschland

Asslar-Berghausen, 30.06.2015

Ihr Ansprechpartner:

Frau Jasmin Küster

E-Mail: jasmin.kuester@huck.net

Tel.: +49 (6443) 8311-55

Fax: +49 (6443) 8311-79

Angebot A1527092

Kdn.-Nr.: 23541

Bezeichnung: Email-Anfrage Fr. Messner

Pos.	Bezeichnung	Menge	Einheit	EP in EUR	Rabatt	MMZ%	Wert in EUR
------	-------------	-------	---------	-----------	--------	------	-------------

Sehr geehrte Damen und Herren,

wir danken für Ihre Anfrage vom 26. Juni 2015
und bieten nachfolgend freibleibend an:

1	96054 Sonnensegel Art.-Nr. 722-	1,00	St.	489,00			489,00
---	--	------	-----	--------	--	--	--------

bestehend aus luft- und wasserdurchlässigem
PE-Gewebe (Gewicht ca. 200g/m²),
Schattierwert 50 %.

- ringsum mit eingenähtem Polyester - Gurtband
- an den Ecken und mittig der 5,30 m Seiten mit Gurtschlaufen
- ringsum mit Bogenschnitt

Erhältliche Planenfarben:

orange (03), blau (04), rot (07), hellgrün (010),
dunkelgrün (015), silber (66), terracotta (76), creme (86)

Segelgröße: 5,30 x 3,70 m

Seite 1/3

Pos.	Bezeichnung	Menge Einheit	EP in EUR	Rabatt	MMZ%	Wert in EUR
2	5502-025 Verzurrurgurt DIN 60060 1teilig, zulässige Zugkraft 500 daN (kp), Standardlänge 2,00 m = 1teilig/Umfahrung Farbe:	6,00 St.	3,58			21,48
3	5785 Edelstahl-Schiebemanschette Ausstattung: mit Grifföffnung und Öse Stahlstärke 6 mm (Ø 76 mm) Bei Verwendung von Edelstahl-Schiebemanschette werden keine Rohrschellen für die Stahl- pfosten benötigt!	6,00 St.	17,60			105,60
4	5780-4 Stahlpfosten f. Sonnenpavillon verz., 4 m lang, Aussen-Ø 76 mm, Innen-Ø 68 mm, 10 cm unter Mastende mit Bohrung u. Ringmutter M12 V2A + Bolzen- inkl. Pfostenkappe (Mittelpfosten)	2,00 St.	177,65			355,30
5	5780-3 Stahlpfosten f. Sonnenpavillon verz., 3 m lang, Aussen-Ø 76 mm, Innen-Ø 68 mm, inkl. 2 Rohrschellen u. Pfostenkappe	4,00 St.	138,05			552,20
6	9610 Versand- und Verpackungskosten	1,00 St.	260,00			260,00

Wir raten dringend dazu, unsere Sonnensegel (sowohl aus wasserdurchlässigem, als auch aus wasserundurchlässigem Planenmaterial) bei Sturm, sowie allgemein in den Herbst- und Wintermonaten zu demontieren und einzulagern.

Bei Nichtbeachtung können wir für Schäden (wie etwa Risse im Material oder an den Befestigungspunkten, Ausbeulen des Planenstoffs etc.), welche aus Witterungsbedingungen (z. B. starke Schneelast, Hagel usw.) zurückzuführen sind, leider keinerlei Haftung übernehmen.

Lieferzeit:

Die Fertigungszeit beträgt ca. 3-4 Wochen, beginnend nach Bestellungseingang / Zahlungseingang zzgl. Versanddauer.

Die Lieferung erfolgt ab Werk.

Seite 2/3

Pos.	Bezeichnung	Menge	Einheit	EP in EUR	Rabatt	MMZ%	Wert in EUR
------	-------------	-------	---------	-----------	--------	------	-------------

Nicht im Lieferumfang enthalten sind Montage-, Erd- und Fundamentarbeiten.

Bitte beachten Sie, dass bei Sonderanfertigungen von Sonnensegeln nur unsere Standard-Montageanleitung der Lieferung beiliegt.
Sollten Sie eine auf Ihren Auftrag zugeschnittene benötigen, ist dies mit einem Aufpreis verbunden.

Für die Anlieferung per LKW muss eine freie Zufahrt zur Baustelle sowie entsprechende Gerätschaften bzw. Personal vor Ort vorhanden sein.

Das Abladen hat durch den Auftraggeber zu erfolgen.

Wir hoffen, dass Ihnen unser Angebot zusagt und stehen bei weiteren Fragen gerne zur Verfügung.

Zahlungsbedingungen:

Als Erstauftrag zahlbar gegen Vorkasse abzgl. 4% Vorkassenskonto.

Bei Folgeaufträge innerhalb 10 Tage abzgl. 3 % Skonto.
innerhalb 30 Tage rein netto.

mit freundlichen Grüßen

HUCK Seiltechnik GmbH

i.A. Jasmin Küster
Verkauf / Sales Department

Tel.: 06443 / 83 11 -76
Fax: 06443 / 83 11 -79
E-mail: jasmin.kuester@huck.net
Web: www.huck.net / www.huck-seilwelten.de

Nettobetrag:	1.783,58
MwSt: 19,00 %	338,88
Bruttobetrag:	2.122,46

Zahlungsbedingungen: 10 Tage 3% Skonto, 30 Tage rein netto

Angebotsfrist: gültig bis 29.08.2015

Seite 3/3

Amtsgericht Wetzlar · HRB 5137
Geschäftsführer:
Dipl.-Betriebswirt Stefan Huck
Seilermeister Wolfgang Keiner

Banken:
Volksbank Mittelhessen e.G. (BLZ 513 900 00) · Kt.-Nr.: 38 226 908
Swift/BIC: VBMHDE5F · IBAN: DE32 5139 0000 0038 2269 08
Dresdner Bank AG, Wetzlar (BLZ 513 800 40) · Kt.-Nr.: 9 470 335 00
Swift/BIC: DRESDEFF515 · IBAN: DE17 5138 0040 0947 0335 00

Familienzentrum Tuningen
Schulstr. 8
78609 Tuningen

Telefon: 07464/37766
Telefax: 07464/37768

Haushaltseingaben für das Jahr 2016
Familienzentrum/UA 4000

1. Notebook
Beschreibung siehe Anhang

499,00€

ACER ASPIRE E5-573-56BA

IN DEN WARENKORB

Artikelnummer: 2006389



inkl. MwSt. zzgl. Versand € 4,99

Weitere

Garantie-/Schutzleistungen

- Garantieverlängerung auf 4 Jahre € 120,00
- PLUSCHUTZ Versicherung für 4 Jahre inkl. Unfall (Stoß-, Sturz-, Wasserschäden)- und Diebstahlschutz € 190,00

Jetzt zu 0% finanzieren!

[Auf die Wunschliste](#)[Auf die Vergleichsliste](#)Riesige Markenauswahl
zum täglichen TiefpreisAlle Produkte in über 250
Märkten sofort abholbarWarenverfügbarkeit in
Ihrem Media Markt prüfenSichere und flexible
BezahlmöglichkeitenAlle Informationen zum Update
auf das neue Windows 10.Alle Informationen zum Update
auf das neue Windows 10.Ihr persönlicher
IT-Berater.

Der IT-Berater ist zur Zeit leider nicht erreichbar.
Sie erreichen uns an Werktagen:
Mo-Fr 10:00 Uhr - 22:00 Uhr



Technische Daten

Prozessor

Prozessor:	Intel® Core™ i5-5257U Prozessor der fünften Generation (bis zu 3.1 GHz, 3 MB Cache)
Prozessor-Marke:	Intel
Prozessor-Modell:	Core i5
Prozessor-Nummer:	i5-5257U
Prozessor-Taktfrequenz:	2.7 GHz
Anzahl Prozessorkerne:	2
Prozessor-Taktfrequenz mit Turbo:	3,10 GHz
Cache-Speicher Typ:	Intel® Smart-Cache
Cachegröße:	3 MB
Chipsatz:	Integrated SOC
Artikelnummer:	2006389

Arbeitsspeicher

Arbeitsspeicher-Typ:	DDR3
Arbeitsspeicher-Größe:	8 GB
Arbeitsspeicher-Konfiguration:	2x 4 GB

Display

Bildschirmdiagonale (cm/Zoll):	39.5 cm / 15.6 Zoll
Auflösung:	1.366 x 768 Pixel
Bildschirmdiagonale (cm):	39.5 cm
Bildschirmdiagonale (Zoll):	15.6 Zoll
Bildverhältnis:	16:9
Bildschirmtyp:	HD, matt
Bildschirmmerkmale:	Acer Comfy View™ (matt) High-Brightness TFT mit LED-Backlight
Bildschirmkontrast:	HD mattes Display

Grafikkarte

Grafikkarte:	Intel Iris Grafik 6100
Grafikkarte Hersteller:	Intel

Festplatte

Festplattenkapazität:	1 TB
Festplattentyp:	HDD
Anzahl installierter Festplatten:	1

Optisches Laufwerk

Lesegeschwindigkeit:	8x
----------------------	----

Konnektivität

Anschlüsse:	2x USB 3.0, 1x USB 2.0, 1x VGA, 1x Ethernet, 1x HDMI, 1x Kopfhörer-/Mikrofon Kombianschluss, 1x Mikrofon IN
WLAN (Standards):	802.11 a/b/g/n/ac
Bluetooth:	ja
Ethernet Übertragungsrate:	10/100/1000 LAN, Wake-on-LAN-ready

Ausstattung

Betriebssystem des Gerätes:	Microsoft Windows 8.1 (64 Bit)
Inkl. Software:	Microsoft Office 2013 Verknüpfung (Download-Link für 30 Tage Testversion), McAfee® Internet Security Suite Trial
Touchpad:	Multi-Gesture Touchpad
Lautsprecher:	Stereo Lautsprecher

Soundmodus: High Definition Audio Support
Tastatur: 86-/87-/97-Tasten Acer Fine Tip Keyboard
Besondere Merkmale: Multimedia Tasten (auf Tastatur gedruckt), Intel Core i5 Prozessor, HD Web Kamera

Kamera

Integrierte Webcam: ja
Kamera Aufnahmeauflösung: HD Web Kamera

Energieversorgung



Akku-Laufzeit: bis zu 5 Std.
Batterie-/ Akkutyp: Li-Ion
Akku-Kapazität: 2.500 mAh
Anzahl Akkuzellen: 4 Zellen
Leistung Netzteil: 65 Watt

Allgemeine Merkmale

Abmessungen (B/H/T) / Gewicht: 381.6 mm x 24.9 mm x 256 mm / 2400 g
Gerätetyp: Notebook
Farbe: Black / Iron
Breite: 381.6 mm
Höhe: 24.9 mm
Tiefe: 256 mm
Gewicht: 2400 g
Lieferumfang: Notebook, Netzteil, Netzkabel, Akku, Kurzanleitung

Produktbeschreibung

15,6" HD Acer ComfyView™ (matt) / Intel® Core™ i5-5257U / Intel® Iris™ Grafik 6100 / 8GB DDR3 / 1.000GB S-ATA (5.400rpm) / - / DVD SM / 802.11 ac/a/b/g/n+BT 4.0 / 4CELL2.5 / - / - / - / - / HD Webcam / Black / Iron / W8.1(64) / -

 Lieferung in 2-3 Werktagen
 [Marktabholung prüfen](#)

IN DEN WARENKORB

Weitere

Garantie-/Schutzleistungen

- Garantieverlängerung auf 4 Jahre € 120,00
- PLUSCHUTZ Versicherung für 4 Jahre inkl. Unfall (Stoß-, Sturz-, Wasserschäden)- und Diebstahlschutz € 190,00

Sonstige Anschaffungen:			
Anz	Bezeichnung	Lieferant	Preis
1	Dampfgarer- weitere Bestellung-Miete 5720	Apetito	s. Anhang
1	Kühltruhe	die eine reicht	
1	CD-Player 5200	Einkauf	50,00 €
3	Teppiche 5200	Mömax	150,00 €
1	Sofa 5100	Bestellung	200,00 €
	Regale/Schränke 5200	Mömax o. Ikea	150,00 €
	Grundausrüstung: Spielmaterial-Ausstattung-Bastelmaterial, Farben, Bücher etc. 5210	Einkauf	300,00 €
	Puppeneckinventar 5210	Ikea	100,00 €
	Mülleimer, Diverses: Töpfe, Kelle, Salatbesteck, Schneidemesser, Brettchen 5200	Einkauf	100,00 €
	Handtuchhalter-Seifenspender 5200	Quattländer	100,00 €
1	Taschenwagen 5200	Mauch	200,00 €
2	Schrank mit 15 Eigentumsboxen 5200	Ikea oder Mömax	400,00 €
1	Regal für Kleidung-Wickelbedarf-Zubehör 510	Mauch m. Mwst.	154,00 €
2	Ablage Garderobe für 10 Kinder 5200	Mauch m. Mwst.	464,00 €
		Gesamtwert:	2.368,00 €
Bestellung Kitaraum-Möbel-Geschirr-Sonstiges-siehe Anhang			4.855,00 €
<i>↳ wsg. Lieferzeit bereits im GR 3.4.16 auf TO</i> <i>↳ Um H.</i>			Gesamt
			7.223,00 €

Budget 2016/2017

1	Kamera	Einkauf	150,00 €
2	Stiefeligel	Privat-nur material	200,00 €

0+000 → zusätzliche Anträge zu bisherigen

Anmeldungen

bisher angemeldet ←

5200

1 500,00 +
 50,00 +
 150,00 +
 200,00 +
 150,00 +
 100,00 +
 100,00 +
 200,00 +
 400,00 +
 154,00 +
 464,00 +

5210

1003

↳ bisherige

1 000,00 +
 300,00 +
 100,00 +
 1 400,00 *

3 468,00 *

⇒ 3.500 ✓

Schreinerei Mauch Albstrasse 1 78609 Tuningen

An die
Gemeindeverwaltung Tuningen
Frau Ruth Greitmann
Kommunaler Kindergarten
Auf dem Platz 1
78609 Tuningen

ANGEBOT			
KD.-NR.	ANGEB.-NR.	DATUM	SEITE
13	2466	07.03.16	1
Bei Rückfragen bitte angeben			

POSITION	LEISTUNGSBESCHREIBUNG	MENGE	EINZELPR.	GESAMT
1	Garderobe in Buche massiv 1200mm x 200mm x x 220mm bxhxt farblos lackiert B1 schwer entflammbar 5 Stück HEWI Garderobenhaken bunt	2,00 Stück	195,00	390,00 ✓
	<i>Garderobenablage - notwendig 10 Ablage</i>			
2	Taschenregal Buche massiv 18mm 1152mm x 872mm x 280mm farblos DD-lackiert	2,00 Stück	322,00	644,00
	<i>* ① siehe Kopie</i>			
3	Regal Wickeltischraum in grau lackiert links/rechts gerundet 1650mm x 360mm x 22mm ltxtd	1,00 Stück	130,00	130,00 ✓
	<i>notwendig weil im Wickelraum zu wenig Platz ist</i>			
4	Montage nach Aufwand pro Stunde à € 42,--	1,00 Stunde	42,00	42,00
5	Stiefelregal in Buche DD-Lackiert für 30 Paar Kinderstiefel fahrbar auf Möbelrollen	2,00 Stück	380,00	760,00 ✓
	<i>Jaeger + Taschenwecker würde Isabel-Koffer f. Materna (Preis) → kann noch waschen machen</i>			

Taschenwecker ist jedoch
unauktij

Gesamtsumme netto	1.966,00 €
+ 19,00% Mehrwertsteuer	373,54 €
Endsumme	2.339,54 €

Zahlbar sofort ohne Abzug.

① * Katalog Kitatraum 537,88€ (! möglich)
+ mit komplett Boken! fürstlich

Familienzentrum Tuningen

Von: Schreinerei Mauch <infomauch@web.de>
Gesendet: Mittwoch, 9. März 2016 09:37
An: 'Familienzentrum Tuningen'
Betreff: AW: Angebot 2466 Stiefeligel +

Hallo Frau Greitmann

Der Taschenwagen egal ob Baum, Igel oder Kaktus
2 Stück á 350,- € netto zuzgl. 19%Mwst

viele Grüße aus der Albstraße 1

Gerd Mauch



*~ Bewerke nur!
1 St. => 175 ~ u. Mwst. 200,- €*

*mit 15 Haken!
Lut. 2-3. Welt*

Gerd Mauch
Schreinerei und Bestattungen Mauch
Albstraße 1b
78609 Tuningen
Tele.: 07464/981650
Fax: 07464/981656
E-Mail infomauch@web.de
<http://mauch-schreinerei.de/>
<http://mauch-bestattungen.de/>

Von: Familienzentrum Tuningen [<mailto:familienzentrum-tuningens@kabelbw.de>]
Gesendet: Dienstag, 8. März 2016 09:15
An: 'Schreinerei Mauch'
Betreff: AW: Angebot 2466 Stiefeligel +

Hallo Herr Mauch,

vielen Dank für ihr Angebot.

Jetzt bin ich mir nicht ganz sicher, haben wir uns nicht auch noch über einen Taschenwagen unterhalten. Also einen Wagen, rollbar, an dem die Kinder in Form eines Baumes, Igel, etc. ihre Taschen hinhängen könnten?

Es sollte ca. Platz (Haken) für 15 Taschen haben

Könnten sie mir von so einem Wagen noch ein Kostenvoranschlag senden?

Danke

R. Greitmann

Von: Schreinerei Mauch [<mailto:infomauch@web.de>]
Gesendet: Montag, 7. März 2016 16:56
An: Familienzentrum@tuningens.de
Betreff: Angebot 2466 Stiefeligel +

Hallo Frau Greitmann,

anbei das gewünschte Angebot im Anhang.

Viele Grüße aus der Albstrasse

Gerd Mauch

Ablage Garderobe Ganztags

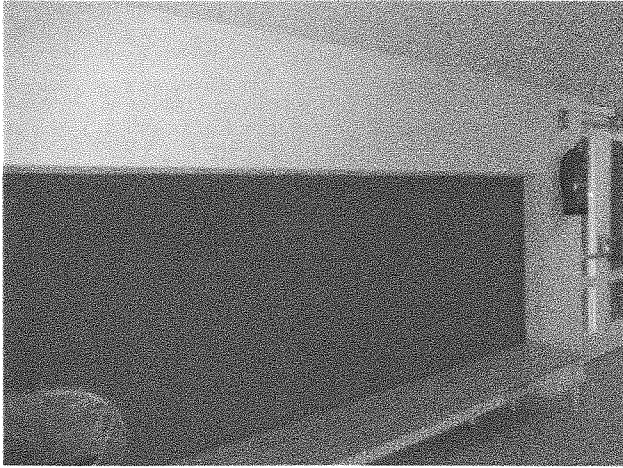

Vorhanden sind Ablage Garderobe für 20 Kinder

Wir benötigen noch Ablagen für 10 Kinder



Eigentumsregale-schrank für Bilder-Post-Bastelarbeiten-privates-etc.

Vorhanden für 15 Kinder

Benötigt für weitere 15 Kinder

Regal für Wickelablagen mit Zubehör, da im Wickelraum kein Platz mehr ist.



800 € f. 4 neue
Tische

Lehrmittel-Vierkant
Tel: 01737 372109
Fax: 01737 372109
E-Mail: verkauf@lehrmittel-vierkant.de
Web: www.lehrmittel-vierkant.de

Lehrmittel-Vierkant - Schillerstr. 7 - 78628 Rottweil

An
Gemeinde Tuningen
Jugendtreff Hasen
Auf dem Platz 1

78609 Tuningen

800 € f. 10 neue Stühle
(weitere 10 neue Stühle
für 2017 Körperchen)

Lehrmittel-Vierkant
gebote
015-0701197
09.10.2015
D042366
PC03
Rückfragen angeben!

Lieferanschrift:

An
Gemeinde Tuningen
Jugendtreff Hasen
Frau Jana Lang Tel: 01737 372109
Auf dem Platz 1

78609 Tuningen

Versandart	LKW	Unsere UStIDNr	DE177661683
Lieferbedingung	ab 500 € frei Haus	Unsere SteuerNr	19321/11502
Bezug		Ihre UStIDNr	
Ihr Zeichen			
Ihr Beleg			

Pos.	Artikelnr.	Bezeichnung	Termin	Menge ME	Einzelpreis	Gesamtpreis	SC
------	------------	-------------	--------	----------	-------------	-------------	----

Tel.: 01737 372109
Mail: jugendtreff-hasen@web.de

Ihre Anfrage vom 28.10.2015
Ihre Kundennummer: D042366

Vielen Dank für Ihre Anfrage. Wir bieten wie folgt:
Lieferung: Per Lieferservice / Spedition
Lieferzeit: Voraussichtlich 4-6 Wochen nach Auftragsingang.

Hinweis:
Wir bitten um umgehende Prüfung und eventuelle Korrektur der einzelnen Positionen.
Unsere Möbel werden nach Ihrer Konfiguration gefertigt und sind daher vom Umtausch ausgeschlossen.

Im Web: www.lehrmittel-vierkant.de

Preisgültigkeit für Auftragsingang bis: 30.12.2015
Wichtig:
Bitte auf alle Mails, Belege, Rückfragen u. Zahlungen Ihre Kundennummer angeben: D042366

Übertrag 0,00

1. 4680,5700

Pos.	Artikelnr.	Bezeichnung	Termin	Menge ME	Einzelpreis	Gesamtpreis	SC
1	10000285	Rechtecktisch 180x80 cm, Rundrohr 60 mm, Platte 19 K428-NP12420-A-SON-TI-R60-DIV	2015/44	4 St.	207,00	828,00	104
		Tisch Stahlgestell Rundrohr 60 mm, pulverbeschichtet, Platte 19 mm, Rechtecktisch BxT 180x80 cm Tischhöhe: 72 cm		abzgl.	25,00 %	-207,00	
		+ Standard: Lichtgrau RAL 7035					
		+ Tischhöhe standard 72 cm					
		+ Dekor Buche					
		> Ohne Rollen					
		> Ohne höhenverstellbaren Stellfuß					
Zwischensumme EUR						621,00	SC
zzgl. MwSt. mit Steuercode				104	19,00 % von	621,00	117,99
Endsumme EUR						738,99	

Wir würden uns über Ihren Auftrag freuen.

Mit freundlichen Grüßen

Lehrmittel-Vierkant
 Anschrift: Lehrmittel-Vierkant*Schillerstr. 7*78628 Rottweil
 USt-ID-Nr. DE177661683 - persönlich haftender Gesellschafter: Manfred Vierkant

Zahlungsvereinbarungen:

8 Tage	2,00 % Skonto	724,21 EUR
30 Tage	ohne Abzug	738,99 EUR

- Tischplatten lösen sich vom Gestell.
- Schrauben halten nicht mehr, da die Gewinde durch drehen.
- Platten lassen sich nicht mehr richtig sauber machen
- sind zu klein & zu wenige für Vermietungen.

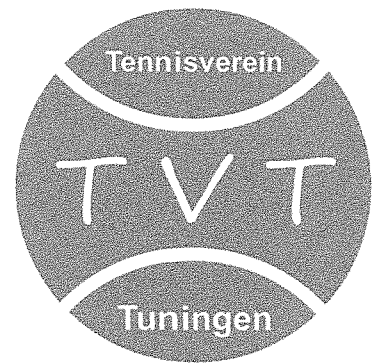

Tennisverein Tuningen • Lupfenstraße 27 • 78609 Tuningen

Gemeinde Tuningen
Auf dem Platz 1
78609 Tuningen

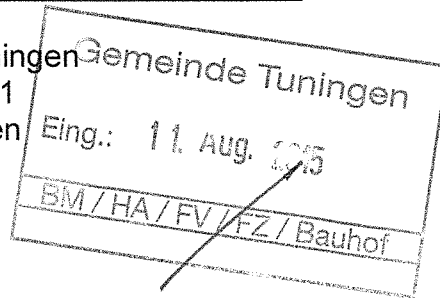

Tennisverein Tuningen e.V.

Lupfenstraße 27
78609 Tuningen

Tel.: 07464 / 2238

www.tv-tuningen.de

info@tennisverein-tuningen.de

Tuningen, den 31.07.2015

Antrag auf Gemeindegremium für Bauvorhaben „Sanierung der Plätze 3+4“

Sehr geehrter Herr Bürgermeister Roth, sehr geehrte Mitglieder des Gemeinderates,

hiermit stellt der Tennisverein Tuningen e.V. einen Antrag für einen Sonderzuschuss von 5.000,00 Euro für das Bauvorhaben „Sanierung der Plätze 3+4“.

Der Zuschuss soll zur Sanierung der Plätze 3 und 4 verwendet werden, welche nun nach über 30 Jahren Nutzung im Jahr 2016 ansteht. Neben der Sanierung der Spielfelder sollen auch die Beregnungsanlagen der beiden genannten Plätze und zusätzlich gleich die Beregnungsanlage von Platz 2 erneuert werden. Für die Sanierung liegt uns ein Gesamtangebot des renommierten Unternehmens Sportstättenbau Garten-Moser aus Reutlingen über ca. 39.200,00 Euro vor.

Zusätzlich zum Zuschuss bei der Gemeinde werden wir einen Zuschussantrag über 30% der Kosten an den WLSB stellen. Mit Hilfe der beiden Zuschüsse, unseren Rücklagen und durch die geplante Eigenleistung der Mitglieder, werden wir die Baumaßnahme ohne ein finanzielles Risiko für den Verein durchführen können.

Die Arbeiten sollen im Herbst 2016 beginnen und im Frühjahr 2017 pünktlich zur Saisonöffnung und zum 40-jährigen Vereinsjubiläum abgeschlossen sein.

Wir bitten Sie, positiv über diesen Antrag zu entscheiden und verbleiben

mit freundlichen Grüßen

Hans-Jürgen Krause / 1. Vorsitzender

Alexander Kiefer / 2. Vorsitzender



Evangelische
Kirchengemeinde
Tuningen

Pfarrer Helmut Pipiorke

Evangelisches Pfarramt - Kirchstraße 5 - 78609 Tuningen

An den Gemeinderat Tuningen
Herrn Bürgermeister Jürgen Roth
Auf dem Platz 1
78609 Tuningen

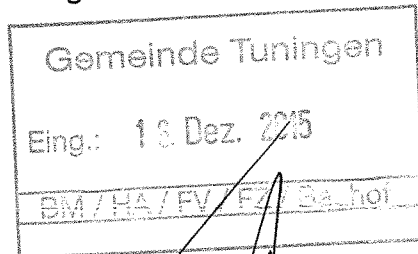

15.12.2015

Antrag auf Zuschuss zur Sanierung des evangelischen Gemeindehauses

Sehr geehrter Herr Roth,
sehr geehrte Damen und Herren Gemeinderäte,

Seit langer Zeit beabsichtigen wir, das evangelische Gemeindehaus zu sanieren und einen barrierefreien Zugang zu schaffen.

Andere Dinge waren dringlicher: Die Sanierung des Kindergartens und des Kirchturms standen an. Zu beiden haben Sie einen Zuschuss gegeben. Dafür danke ich Ihnen im Namen der Kirchengemeinde sehr herzlich.

Nach einem erfreulich günstigen Verlauf des Verfahrens haben wir vor wenigen Tagen die Baugenehmigung für erhalten. Die Maßnahme wird 2016 umgesetzt.

Im Namen des Kirchengemeinderats stelle ich hiermit den Antrag auf einen Zuschuss der bürgerlichen Gemeinde zu dieser Sanierungsmaßnahme.

Mit freundlichen Grüßen,
für den Kirchengemeinderat,

Pfr. Helmut Pipiorke



Evangelisch-methodistische Kirche • August-Reitz-Str. 22, 78054 VS-Schwenningen

Herrn
Bürgermeister Jürgen Roth
Auf dem Platz 1

78609 Tuningen

Gemeindebezirk
Villingen-
Schwenningen - Tuningen

Pastor Hans-Ulrich Hofmann
August-Reitz-Str. 22
78054 VS-Schwenningen
Telefon 07720-31683
Telefax 07720-23024
Hans-Ulrich.Hofmann@emk.de
www.emk-schwenningen.de

Sparkasse Schwarzwald-Baar
BLZ 69450065
Konto 1302520

VS-Schwenningen,
den 4. November 2015

Antrag Unterstützung Renovierung Kirchensaal Johanneskirche

Lieber Herr Roth,

herzlichen Dank für Ihren Besuch am vergangenen Samstag beim Bazar und die Besichtigung der renovierten Räume! Dass eine so umfassende Renovierung möglich war, ist der enormen Eigenarbeit der Mitglieder und auch der Unterstützung der Kommune Tuningen zu verdanken.

Wir sprachen über die weiteren Renovierungsmaßnahmen für den Kirchensaal.

Wir möchten hiermit einen Antrag an den Gemeinderat Tuningen stellen, die für 2016 geplante Renovierung des Kirchensaals mit einem Zuschuss von 10.000 Euro zu unterstützen.

Denkbar wäre wegen der zusätzlichen Aufgaben der Kommune in der Flüchtlingsunterbringung den Betrag auf zwei Jahre, also 2016 und 2017 zu splitten.

Für die Maßnahme werden nach einer ersten Architekten-Schätzung 110.000 Euro benötigt.

Ich grüße Sie herzlich

Hans-Ulrich Hofmann

11.11.2015 B.M.M.

11.11.2015

1 3700.718

Bernstorff, Carola

Von: Martin Walter <m.walter@gvv-gregori.de>
Gesendet: Dienstag, 22. September 2015 08:19
An: Bernstorff, Carola
Betreff: AW: Angebot Geschwindigkeitswarnanlage
Anlagen: AngebotS003104288.pdf; Tempodis 230 S.pdf

Sehr geehrte Frau Bernstorff,

vielen Dank für Ihre Anfrage.
Im Anhang finden Sie unser Angebot inkl. optionalem Zubehör.

Bei Fragen dürfen Sie sich gerne bei uns melden.

~ 5.900

Bitte beachten: Adressänderung

Ab dem 31.03.2015 sind wir unter einer neuen Anschrift erreichbar. Alle Telefonnummern, Faxnummern und E-Mail Adressen bleiben unverändert.

Die neue Anschrift lautet: **GVV Gregori Verkehrstechnik-Vertriebs GmbH, Wielandstraße 16, 75210 Kelttern-Elmendingen**

Mit freundlichen Grüßen
Martin Walter

Vertriebsleiter
Handelsfachwirt (IHK)

GVV
GREGORI

Verkehrstechnik-Vertriebs GmbH

Internet: www.gvv-gregori.de

m.walter@gvv-gregori.de, Wielandstraße 16, 75210 Kelttern, Festnetz: +49/7236-980273, Fax: +49/7236-980277, Mobil: +49/174-7679997

GVV GREGORI Verkehrstechnik-Vertriebs GmbH, Sitz der Gesellschaft 75210 Kelttern | Handelsregister Mannheim: HRB 503101, Ust.-Id.-Nr.:

DE144194953, Steuer Nr.: 41408/33894 | Geschäftsführer: Gert Beutelspacher | Falls Sie nicht einer der genannten Empfänger dieser E-Mail sind, bitten wir Sie in diesem Fall um Entschuldigung.

Von: Bernstorff, Carola [<mailto:C.Bernstorff@tuningen.de>]

Gesendet: Montag, 21. September 2015 14:07

An: info@gvv-gregori.de

Betreff: Angebot Geschwindigkeitswarnanlage

Sehr geehrte Damen und Herren,

die Gemeinde Tuningen prüft derzeit die Anschaffung einer Geschwindigkeitswarnanlage.

Das Geräte soll den Autofahrern ihre Geschwindigkeit anzeigen und die Messergebnisse sollen dann ausgewertet werden können.

Ich wäre Ihnen dankbar wenn Sie mir ein unverbindliches Angebot über Ihre passenden Produkte zukommen lassen könnten.

Herzlichen Dank im Voraus.

Mit freundlichen Grüßen

Carola Bernstorff

Gemeinde Tuningen
Finanzverwaltung
Auf dem Platz 1

~~2.6.900.9350~~
00. 2.1700.9350

Bernstorff, Carola

Von: Veronika Rauh <rauh@bremicker-vt.de>
Gesendet: Montag, 21. September 2015 14:59
An: Bernstorff, Carola
Betreff: Angebot 1052688/1052689 (GV Tuningen, 18811)
Anlagen: 1052688 GV Tuningen (VISTA).pdf; Temposys VISTA.pdf; Temposys VISTA Aufsteckschilder.pdf; 1052689 GV Tuningen (T03).pdf; Temposys T03.pdf

Sehr geehrte Frau Bernstorff,

vielen Dank für Ihre Anfrage.

Anbei erhalten Sie die gewünschten Angebote.

Unser Temposys VISTA ist ein reines Geschwindigkeitsanzeige-Gerät ohne Auswertemöglichkeit. → 1.800 €
Das Temposys T03 ist ein Geschwindigkeitswarngerät mit Datenauswertung. → 2.900 €

Bei Rückfragen stehen wir gerne zur Verfügung und würden uns über eine Auftragserteilung freuen.

Mit freundlichen Grüßen

Veronika Rauh
Industriefachwirtin IHK
Abt. Ausschreibungen & Administration
Abt. Geschwindigkeitswarnanlagen

Besuchen Sie uns
auf unserem Messestand.

Kommunale Nürnberg
14. - 15. Oktober 2015
Halle 9 • Stand 349

bremicker
VERKEHRSTECHNIK
Die Experten an Ihrer Seite.

Wir freuen uns auf Sie!

Bremicker Verkehrstechnik GmbH & Co. KG
Am Öferl 37 – 43 | 82362 Weilheim i. OB

Telefon: +49 (0) 881 642-285
Fax: +49 (0) 881 642-207
eMail: rauh@bremicker-vt.de

www.bremicker-vt.de

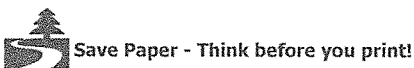

Sierzega Elektronik GmbH
Valentinstr. 11, A-4062 Thening
Tel: +43 (7221) 64 114-0
Fax: +43 (7221) 64 114-14
E-Mail: office@sierzega.at

Vertriebsbüro Deutschland:
Scharnhölzstr. 185, 46238 Bottrop
Tel: +49 (2041) 77 77 60
Fax: +49 (2041) 77 77 59
E-Mail: office@sierzega.de



Sierzega Elektronik GmbH, Scharnhölzstr. 185, 46238 Bottrop

Gemeinde Tuningen
Herr Bürgermeister Jürgen Roth
Auf dem Platz 1
78609 Tuningen
Deutschland

ANGEBOT 110414
Seite 1 von 2

Bottrop, 01.10.2015

Sehr geehrter Herr Roth,

bezugnehmend auf Ihre Anfrage bieten wir gern exemplarisch wie folgt an:

Pos	Prod. Nr	Stk	Bezeichnung	Preis	Gesamtpreis
1	1231000	1	Geschwindigkeitsanzeige GR33L siehe Detailprospekt, Text auf der Tafel frei wählbar, z.B. "SIE FAHREN" oder "IHR TEMPO"	995,00€	995,00€
2	1234000	1	Geschwindigkeitsanzeige GR33CL wie Pos.1, inkl. Datenaufzeichnung und Auswertesoftware als Farbversion: die Bitmaps werden in beliebig einstellbaren Farben angezeigt (z.B. grün-gelb-rot)	1.395,00€	Optional 7.395
3	4000079	1	Variable Mastbefestigung VG2L mit Stauraum für bis zu 2 Batterien und evtl. Ladegerät inkl. Vorhangschloss widerstandsfähiger ASA Kunststoff	149,00€	149,00€
4	4000063	1	Pulverbeschichtete Rückplatte und Schraubensätze für Masten von 60 bis 180mm VG2/VG2L/VG3	49,00€	49,00€
5	5000016	1	Batterie Banner CP12180, 12V, 18Ah	65,00€	65,00€
6	5000016	1	Batterie Banner CP12180, 12V, 18Ah Optional, als Wechselakku	65,00€	Optional
7	5000033	1	Ladegerät Mascot 2140, 12V 4A IP67, für Aussenanwendung geeignet	95,00€	95,00€
8	4099999	1	Versand und Verpackung	55,00€	55,00€
				Nettosumme	1.408,00€ 1.808
				MwSt. 19,0%	267,52€
				Gesamtpreis	1.675,52€

2.757,52

Sierzega Elektronik GmbH
Valentinstr. 11, A-4062 Thening
Tel: +43 (7221) 64 114-0
Fax: +43 (7221) 64 114-14
E-Mail: office@sierzega.at

Vertriebsbüro Deutschland:
Scharnhölzstr. 185, 46238 Bottrop
Tel: +49 (2041) 77 77 60
Fax: +49 (2041) 77 77 59
E-Mail: office@sierzega.de



ANGEBOT 110414
Seite 2 von 2

Zahlungsziel

10 Tage -2% Skonto, 30 Tage netto

Gewährleistung

24 Monate für die von Sierzega hergestellten Produkte, Erfüllungsort Thürnaun.
Für Handelsprodukte gelten die jeweiligen Herstellerbedingungen.

Lieferzeit

ca. 2 Wochen

Angebotsgültigkeit

3 Monate

Es gelten ausschließlich unsere beiliegenden AGB.

Gern kann dieses Angebot nach Ihren weiteren individuellen Anforderungen modifiziert werden.
Bei Fragen stehen wir Ihnen jederzeit gerne zur Verfügung.

Mit freundlichen Grüßen

Sylvia Schaub
Sierzega Elektronik GmbH

Sierzega Elektronik GmbH
Valentinstr. 11, A-4062 Thening
Tel: +43 (7221) 64 114-0
Fax: +43 (7221) 64 114-14
E-Mail: office@sierzega.at

Vertriebsbüro Deutschland:
Scharnhölzstr. 185, 46238 Bottrop
Tel: +49 (2041) 77 77 60
Fax: +49 (2041) 77 77 59
E-Mail: office@sierzega.de



Sierzega Elektronik GmbH – Scharnhölzstr. 185 - 46238 Bottrop

Gemeinde Tuningen
Herr Bürgermeister
Jürgen Roth
Auf dem Platz 1

D-78609 Tuningen

Bottrop, 01.10.2015

Sierzega Radarsysteme

Sehr geehrter Herr Roth,

wir bedanken uns für Ihre Anfrage über unsere Website und für Ihr Interesse an unseren Radarsystemen.

Gern übersenden wir Ihnen beiliegend die gewünschten Informationen über unsere Geschwindigkeitsdisplays und Verkehrserfassungssysteme nebst exemplarischen Angeboten.

Bei Fragen stehen wir Ihnen jederzeit zur Verfügung.

Mit freundlichen Grüßen aus Bottrop

Sylvia Schaub
Sierzega Elektronik GmbH
Vertrieb / Service Deutschland

Speed Display GR33L / CL

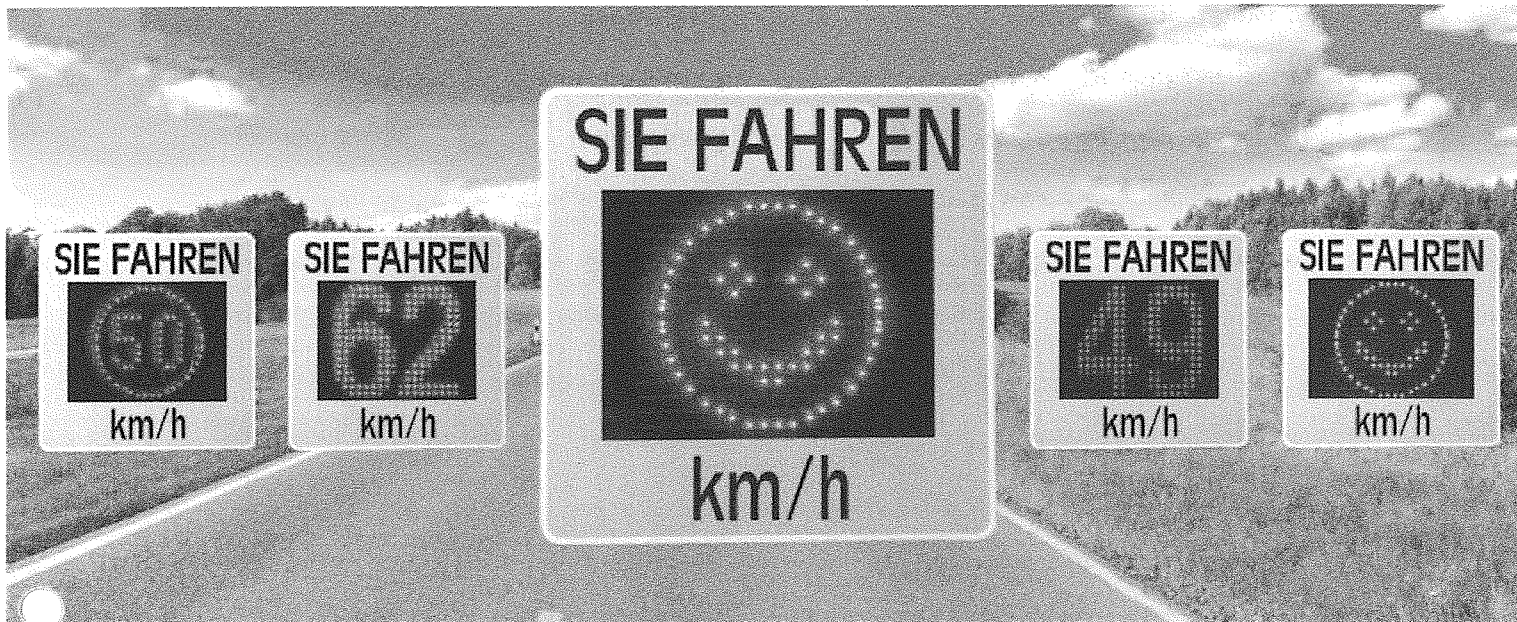

SPEED DISPLAYS TRAFFIC DETECTION

Radar. Detection. Software.

Highlights

- Vollmatrix-Display
- Anzeige von Geschwindigkeit und Bildern in der Farbe GELB (GR33L) bzw in den Farben ROT, GELB und GRÜN (GR33CL)
- Blinken bei Überschreitung einer Schwelle
- Frei programmierbare Bitmaps, wie Texte, Smileys, Tempolimits, Logos, beliebige Symbole
- Wahlweise Aktivierung erst bei Mindest- oder nur bis zu einer Maximalgeschwindigkeit
- Aktivierung zu bestimmter Tageszeit
- Automatische Helligkeitsregelung
- Einzigartiger Display-Aufbau für hohe Kontraste
- Frontscheibe schlagfest und entspiegelt
- Datenspeicher für über 200.000 Messwerte (GR33CL)
- Bluetooth zur Konfiguration
- Messung der Versorgungsspannung
- Tiefentladeschutz für Akkus
- Geringes Gewicht: 4 kg!
- Problemlose 1-Mann-Montage
- Bedienungsfreundliche Steuersoftware für Android und Windows
- Einmaliges Preis-/Leistungsverhältnis

Funktionen

Radargesteuerte Displays bremsen den Verkehr nachhaltig. Ob vor Schulen oder Kindergärten, Fußgängerübergängen oder vor stark befahrenen Ortseinfahrten, ein deutliches Zeichen auf die gefahrene Geschwindigkeit zeigt bei fast allen Verkehrsteilnehmern Wirkung.

Beide Modelle enthalten ein Vollmatrix-Display, das neben der Geschwindigkeit auch Bilder anzeigen kann (auch im Wechsel). Dies ist eine frische Abwechslung zu herkömmlichen Displays.

Darüber hinaus können für mehrere Geschwindigkeitsbereiche oder Tageszeiten bestimmte Bilder (wie Smileys) oder kurze Texte angezeigt werden und das in den Farben GELB (GR33L) oder in den Farben ROT, GELB und GRÜN (GR33CL).

All diese Funktionen sind in einem kompakten und außerordentlich leichten Gehäuse untergebracht.



Android is a trademark of Google Inc., Windows is a trademark of Microsoft Inc.
Bluetooth is a trademark of Bluetooth SIG

SIERZEGA
detects traffic!
www.sierzega.com

Elektrische Daten

Stromversorgung	12V
Stromverbrauch:	Low Power Design!
Stand-by (Radar ein, LEDs aus) < 0,1W (!)	
Stromverbrauch bei Bildern	< 1W
Spitzenstromverbrauch	4W

Radarsensor

Sendefrequenz	K-Band (ab 24 GHz)
Sendeleistung	5 mW
Zertifizierungen	FCC, IC, CE geprüft
Messbereich	2 ... 199 km/h oder 2 ... 150 mph
Reichweite	min. 100 m, typ. 200m Lkw typ. 300 m
Messgenauigkeit	± 3 %

LEDs

Marke	Leuchtstarke Osram LEDs „Black Series“
Farbe	gelb 590 nm (GR33L) rot, grün und bel. Misch- farben daraus (GR33CL)
Lebensdauer	Hohe Langlebigkeit und Ausfallsicherheit
Abstrahlrichtung	30° Linse
Ablesewinkel	> 120°

Display

Auflösung	16x18 Pixel + Ring
Pixelraster	20 mm
Zahlenhöhe	knapp über 30 cm
Ableseentfernung	ab ca. 150 Meter
Ablesbarkeit	einzigartiger Kontrast durch speziellen Aufbau ca. 1 sec., einstellbar
Anzeigezyklus	
Helligkeitsregelung	automatisch
Bildspeicher	250 Bilder

Mechanische Daten

Abmessungen	62 x 62 x 4 cm
Gewicht	rund 4 kg
Gehäuse	ASA Kunststoff
Frontfolie	hochreflektierend weiß
Schutzart	IP67
Frontscheibe	Lexan entspiegelt
Betriebstemperatur	-25° bis 60°C

Lieferumfang

- Geschwindigkeitsanzeige GR33L oder GR33CL
- Steuersoftware BT-Comm
- Auswertesoftware GRS (GR33CL)
- Rohrschellen (60 oder 76mm)
- Stromversorgungskabel 12V
- Optional variable Masthalterungen
- Optional Batterien und Solarversorgung



© 2015 Sierzega Elektronik GmbH. Alle Rechte vorbehalten. Die enthaltenen Informationen können ohne Benachrichtigung geändert werden.

GESCHWINDIGKEITSANZEIGEN



Unsere radargesteuerten LED-Anzeigen werden seit vielen Jahren zur positiven Beeinflussung des Fahrverhaltens eingesetzt und bieten eine effiziente Lösung zur Erhöhung der Verkehrssicherheit!



Abb. 1



Abb. 2

Klassische Geschwindigkeitsanzeigen

Alform-Rahmen, Hochformat: 610/750 mm oder Querformat: 960/630 mm
Abb. 1) Standard-Fronttafel, Abb. 2) Beispiel Sonderdruck Fronttafel

Modelle: GR 32, einfarbig, ohne BT, ohne Datenspeicher
GR 32S, einfarbig, BT, Datenspeicher
GR 32C, mehrfarbig, BT, Datenspeicher

Alform-Rahmen, Hochformat: 800/1000 mm

Modelle: GR 42S, einfarbig, BT, Datenspeicher
GR 42C, mehrfarbig, BT, Datenspeicher

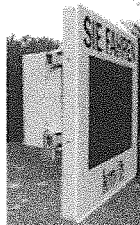

GR 32L mit VG2L und Rückplatte

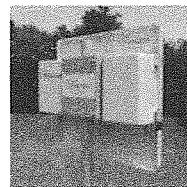

Klassische Geschwindigkeitsanzeigen

Widerstandsfähiges ASA-Kunststoffgehäuse,
Format: 620/620 mm

Modelle:
GR 32L, einfarbig, ohne BT, ohne Datenspeicher
GR 32CL, mehrfarbig, BT, Datenspeicher



Abb. 1



Abb. 2

Geschwindigkeitsanzeigen

Anzeigemöglichkeiten: Geschwindigkeit und/oder Smiley

Alform-Rahmen, Hochformat: 610/750 mm oder Querformat: 960/630 mm
Abb. 1) Standard-Fronttafel, Abb. 2) Beispiel Sonderdruck Fronttafel

Modelle: GR 33S, einfarbig, BT, Datenspeicher
GR 33C, mehrfarbig, BT, Datenspeicher



Geschwindigkeitsanzeigen

Anzeigemöglichkeiten: Geschwindigkeit und/oder Smiley und/oder Text.
Widerstandsfähiges ASA-Kunststoffgehäuse, Format: 620/620 mm
Standard-Fronttafel

Modelle: GR 33L, einfarbig, BT, ohne Datenspeicher
GR 33CL, mehrfarbig, BT, Datenspeicher



Serie 4568, Format: 840/840 mm



Serie 1168, Format: 840/1150 mm



Serie 2368, Format: 840/1150 mm



Flash, Format: 840/1150 mm

Speedpacer, Alform-Rahmen

Eine andere Form der Geschwindigkeitsinformation ist die interaktive Großanzeige Speedpacer®. Der Verkehrsteilnehmer wird mittels frei wählbarer Textmeldung oder einer Warnleuchte auf die Einhaltung einer angepassten Geschwindigkeit hingewiesen oder erhält eine positive Rückmeldung bei korrektem Tempo.

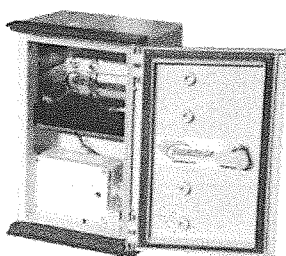

SR 4



Radzahlung

Verkehrserfassung

Die Verkehrserfassung erfolgt über moderne Radarsensoren von außerhalb der Straße. Die Box ist innerhalb weniger Minuten an einem Mast neben der Straße montiert. Alle Geräte werden kabellos über Bluetooth mit PC oder Smartphone verbunden.

Radar-Technologie, Bluetooth, GPRS.

Preise, Detailinformationen und Zubehör auf Anfrage.

Preisliste

Model	Preis	Spezifikationen
-------	-------	-----------------

Klassische Geschwindigkeitsanzeige - Alform-Rahmen - 61 x 75cm (Hochformat), 96 x 63cm (Querformat)

GR32	EUR 1.295,00	Einfärbig, ohne BT, ohne Datenspeicher, ab 20 km/h aktiviert
GR32S	EUR 1.495,00	Einfärbig, BT, Datenspeicher
GR32C	EUR 1.595,00	Mehrfärbig, BT, Datenspeicher

Klassische Geschwindigkeitsanzeige - widerstandsfähiges ASA-Kunststoff-Gehäuse, 62 x 62 cm

GR32L	EUR 995,00	Einfärbig, ohne BT, ohne Datenspeicher, ab 20 km/h aktiviert
GR32CL	EUR 1.395,00	Mehrfärbig, BT, Datenspeicher

Geschwindigkeitsanzeige - Alform Rahmen - 61 x 75cm (Hochformat), 96 x 63cm (Querformat)

GR33S	EUR 1.495,00	Einfärbig, BT, Datenspeicher
GR33C	EUR 1.595,00	Mehrfärbig, BT, Datenspeicher

Geschwindigkeitsanzeige - widerstandsfähiges ASA-Kunststoff Gehäuse, 62 x 62 cm

GR33L	EUR 995,00	Einfärbig, BT, ohne Datenspeicher
GR33CL	EUR 1.395,00	Mehrfärbig, BT, Datenspeicher

Klassische Geschwindigkeitsanzeige - Alform-Rahmen - 80 x 100 cm (Hochformat), 125 x 83 cm (Querformat)

GR42S	EUR 1.995,00	Einfärbig, BT, Datenspeicher
GR42C	EUR 2.395,00	Mehrfärbig, BT, Datenspeicher

Speedpacer Serie - Alform Rahmen - 115 x 84 cm

Speedpacer Flash	EUR 1.195,00	Gelbes Lichtsignal, BT, Datenspeicher
Speedpacer 1168S	EUR 1.795,00	Einfärbig, BT, Datenspeicher
Speedpacer 1168C	EUR 1.895,00	Mehrfärbig, BT, Datenspeicher
Speedpacer 2368S	EUR 1.995,00	Einfärbig, BT, Datenspeicher
Speedpacer 2368C	EUR 2.395,00	Mehrfärbig, BT, Datenspeicher
Speedpacer 2368FC	EUR 2.795,00	Vollfarbanzeige, BT, Datenspeicher
Speedpacer 4568S	EUR 2.095,00	Einfärbig, BT, Datenspeicher
Speedpacer 4568C	EUR 2.695,00	Mehrfärbig, BT, Datenspeicher
Speedpacer 4568FC	EUR 3.695,00	Vollfarbanzeige, BT, Datenspeicher

Speedpacer Serie - Alform Rahmen - 84 x 84 cm

Speedpacer 4568SQ	EUR 1.995,00	Einfärbig, BT, Datenspeicher
Speedpacer 4568CQ	EUR 2.495,00	Mehrfärbig, BT, Datenspeicher

Vollmatrixanzeigen - Alform Rahmen - 80 x 100 cm (4545FC) / 80 x 115 cm (4590FC)

GR 4545FC	EUR 3.395,00	Vollfarb Matrix Anzeige, BT, Datenspeicher
GR 4590FC	EUR 5.995,00	Vollfarb Matrix Anzeige, BT, Datenspeicher

















Ausgewähltes Zubehör

Sonderdruck Fronttafel	EUR 45,00 EUR 80,00	Weitere Informationen zur individuellen Fronttafel finden Sie auf unserem Infoblatt.
Variable Mastbefestigung light „KUNSTSTOFF“	EUR 149,00	für 2 Batterien (VG2L), Querleisten
Variable Mastbefestigung „ALUMINIUM“	EUR 195,00 EUR 170,00 EUR 325,00	für 2 Batterien (VG2), Querleisten für 3 Batterien (VG3), Querleisten für 4 Batterien (VG4), Querleisten und Rückplatte
Befestigung der variablen Halterung:		
Rückplatte	EUR 49,00	für VG2, VG2L und VG3 (Masten von 60-180mm)
Stahlband	EUR 19,50	für Masten größeren Durchmessers
Alu-Profil	EUR 12,00	mit Kantenschutz und Schrauben für Stahlband (für VG2L)
Laschen für VG2/VG3	EUR 25,00	Ø 48, 60, 76, 90 mm, Ø 110 mm EUR 48,00
Batterie Banner	EUR 65,00	12V, 18Ah
Ladegerät	EUR 95,00 EUR 135,00 EUR 210,00	Mascot 2140 (4A) – IP67 Mascot 2840 (7A) - IP67 Mascot 9740 (10A) - IP67
Solarpanel	EUR 650,00	Solarmodul (55 Watt), Laderegler und Halterung
Rohrreduzierung für Solarpanel	EUR 35,00	von 76mm auf 60mm
Netzteil für GR32, 33, 42 und Speedpacer Flash	EUR 150,00	230V

Konditionen

Diese Übersicht stellt nur einen Teil unseres Zubehörs dar. Im Zuge eines Gesprächs informieren wir Sie gerne über die für Sie am besten geeignete Montagelösung und das nötige Zubehör. Änderungen vorbehalten.

Anzeigemöglichkeiten

GR32/S/C	GR32L/CL	GR33S/C	GR33L/CL	SP Flash
		 	 	Gelbes Lichtsignal
SP1168S/C	SP2368S/C/FC	SP4568S/C/FC	SP4568SQ/CQ	GR4545/4590
 TEXT	 TEXT	  TEXT	  TEXT	  TEXT
	 Geschwindigkeit	 Frei programmierbare Bitmaps	TEXT Textmeldungen	

Preise gültig ab August 2014. Änderungen vorbehalten.



Allgemeine Geschäftsbedingungen (AGB) für Unternehmerngeschäfte

1. Geltung

1.1. Diese Geschäftsbedingungen gelten zwischen uns (Sierzega Elektronik GmbH) und natürlichen und juristischen Personen (kurz Kunde) für das gegenständliche Rechtsgeschäft sowie auch für alle hinkünftigen Geschäfte, selbst wenn im Einzelfall, insbesondere bei **künftigen Ergänzungs- oder Folgeaufträgen** darauf nicht ausdrücklich Bezug genommen wurde.

1.2. Es gilt jeweils die bei Vertragsabschluss aktuelle Fassung unserer AGB, abrufbar auf unserer Homepage (<http://www.sierzega.com>).

1.3. Wir kontrahieren **ausschließlich** unter Zugrundelegung unserer AGB.

1.4. **Geschäftsbedingungen des Kunden** oder Änderungen bzw. Ergänzungen unserer AGB bedürfen zu ihrer Geltung unserer ausdrücklichen schriftlichen Zustimmung.

1.5. Geschäftsbedingungen des Kunden werden auch dann nicht anerkannt, wenn wir ihnen nach Eingang bei uns nicht ausdrücklich widersprechen.

2. Angebote, Vertragsabschluss

2.1. Unsere Angebote sind **unverbindlich**.

2.2. **Zusagen, Zusicherungen und Garantien** unsererseits oder von diesen AGB abweichende Vereinbarungen im Zusammenhang mit dem Vertragsabschluss werden erst durch unsere schriftliche Bestätigung verbindlich.

2.3. In Katalogen, Preislisten, Prospekten, Anzeigen auf Messeständen, Rundschreiben, Werbeaussendungen oder anderen Medien (Informationsmaterial) angeführte Informationen über unsere Produkte und Leistungen, die nicht uns zuzurechnen sind, hat der Kunde – sofern der Kunde diese seiner Entscheidung zur Beauftragung zugrunde legt – uns darzulegen. Diesfalls können wir zu deren Richtigkeit Stellung nehmen. Verletzt der Kunde diese **Bliegenheit**, sind derartige Angaben unverbindlich, soweit diese nicht ausdrücklich schriftlich in Vertragsinhalt erklärt wurden.

2.4. **Kostenvoranschläge** sind unverbindlich.

2.5. Kostenvoranschläge sind **entgeltlich**.

3. Preise

3.1. Preisangaben sind grundsätzlich **nicht als Pauschalpreis** zu verstehen.

3.2. Für vom Kunden angeordnete Leistungen, die **im ursprünglichen Auftrag keine Deckung** finden, besteht mangels Werklohnvereinbarung Anspruch auf angemessenes Entgelt.

3.3. Preisangaben verstehen sich zuzüglich der jeweils geltenden **Umsatzsteuer** und ab Lager, Verpackungs-, Transport-, Verladungs- und Versandkosten sowie Zoll und Versicherung gehen zu Lasten des Kunden. Wir sind nur bei ausdrücklicher Vereinbarung verpflichtet, Verpackung zurückzunehmen.

3.4. Die fach- und umweltgerechte Entsorgung von **Altmaterial** hat der Kunde zu veranlassen. Werden wir gesondert hiermit beauftragt, ist dies vom Kunden zusätzlich im hierfür vereinbarten Ausmaß, mangels Entgeltvereinbarung angemessen zu vergüten.

3.5. Wir sind aus eigenem **berechtigt, wie auch auf Antrag des Kunden verpflichtet**, die vertraglich vereinbarten Entgelte **anzupassen**, wenn Änderungen im Ausmaß von zumindest 5% hinsichtlich

a) der Lohnkosten durch Gesetz, Verordnung, Kollektivvertrag, Betriebsvereinbarungen oder

b) anderer zur Leistungserbringung notwendiger Kostenfaktoren wie Beschaffungskosten der zur Verwendung gelangenden Materialien aufgrund von Empfehlungen der Paritätischen Kommissionen oder von Änderungen der nationalen bzw. Weltmarktpreise für Rohstoffe, Wechselkurse etc. seit Vertragsabschluss eingetreten sind. Die Anpassung erfolgt in dem Ausmaß, in dem sich die tatsächlichen Herstellungskosten im Zeitpunkt des Vertragsabschlusses ändern gegenüber jenen im Zeitpunkt der tatsächlichen Leistungserbringung, sofern wir uns nicht in Verzug befinden.

3.6. Das Entgelt bei Dauerschuldverhältnissen wird als **wertgesichert** nach dem VPI 2010 vereinbart und erfolgt dadurch eine Anpassung der Entgelte. Als Ausgangsbasis wird der Monat zu Grunde gelegt, in dem der Vertrag abgeschlossen wurde.

3.7. Kosten für **Fahrt-, Tag- und Nächtigungsgelder** werden gesondert verrechnet. Wegzeiten gelten als Arbeitszeit.

4. Beigestellte Ware

4.1. Werden Geräte oder sonstige Materialien vom Kunden beigestellt, sind wir **berechtigt**, dem Kunden 15% des Werts der beigestellten Geräte bzw. des Materials als **Manipulationszuschlag** zu berechnen.

4.2. Solche vom Kunden beigestellte Geräte und sonstige Materialien sind nicht Gegenstand von **Gewährleistung**.

5. Zahlung

5.1. Ein Drittel des Entgeltes wird bei Vertragsabschluss, ein Drittel bei Leistungsbeginn und dem Rest nach Leistungsfertigstellung **fällig**.

5.2. Die Berechtigung zu einem **Skontoabzug** bedarf einer ausdrücklichen schriftlichen Vereinbarung.

5.3. Vom Kunden vorgenommene **Zahlungswidmungen** auf Überweisungsbelegen sind für uns nicht verbindlich.

5.4. Kommt der Kunde im Rahmen anderer mit uns bestehender Vertragsverhältnisse in **Zahlungsverzug**, so sind wir **berechtigt**, die Erfüllung unserer Verpflichtungen aus diesem Vertrag bis zur Erfüllung durch den Kunden **einzustellen**.

5.5. Wir sind dann auch **berechtigt**, alle Forderungen für bereits erbrachte Leistungen aus der laufenden Geschäftsbeziehung mit dem Kunden **fällig zu stellen**.

5.6. Bei **Überschreitung der Zahlungsfrist**, wenn auch nur hinsichtlich einer einzelnen Teilleistung, verfallen gewährte Vergütungen (Rabatte, Abschläge, u.a.) und werden der Rechnung **zugerechnet**.

5.7. Der Kunde verpflichtet sich im Falle von Zahlungsverzug, die zur **Einbringlichmachung** notwendigen und zweckentsprechenden Kosten (Mahnkosten, Inkassogebühren, Rechtsanwaltskosten, etc.) an uns zu ersetzen.

5.8. Eine **Aufrechnungsbefugnis** steht dem Kunden nur insoweit zu, als Gegenansprüche gerichtlich festgestellt oder von uns anerkannt worden sind.

6. Bonitätsprüfung

6.1. Der Kunde erklärt sein ausdrückliches Einverständnis, dass seine Daten ausschließlich zum Zwecke des Gläubigerschutzes an die staatlich bevorrechteten **Gläubigerschutzverbände** AKV EUROPA Alpenländischer Kreditorenverband für Krediterschutz und Betriebswirtschaft, Creditreform Wirtschaftsauskunfte Kubicki KG und Krediterschutzverband von 1870 (KSV) übermittelt werden dürfen.

7. Mitwirkungspflichten den Kunden

7.1. Unsere Pflicht zur **Leistungsausführung** beginnt frühestens, sobald

a) alle technischen Einzelheiten **geklärt** sind,

b) der Kunde die technischen sowie rechtlichen Voraussetzungen (welche wir auf Anfrage gerne mitteilen) **geschaffen** hat,

c) wir vereinbarte Anzahlungen oder Sicherheitsleistungen erhalten haben, und

d) der Kunde seine vertraglichen Vorleistungs- und Mitwirkungspflichten, insbesondere auch die in nachstehenden Unterpunkten genannten, **erfüllt**.

7.2. Der Kunde ist bei von uns durchzuführenden Montagen **verpflichtet**, dafür zu sorgen, dass **sofort nach Anknft unsers Montagepersonals** mit den Arbeiten **begonnen** werden kann.

7.3. Der Kunde hat die erforderlichen **Bewilligungen** Dritter sowie **Meldungen** und **Bewilligungen** durch Behörden auf seine Kosten zu veranlassen. Diese können gerne bei uns **erfragt** werden.

7.4. Die für die Leistungsausführung einschließlich des Probetriebes erforderliche **Energie** und **Wassermengen** sind vom Kunden auf dessen Kosten **beizustellen**.

7.5. Der Kunde hat uns für die Zeit der Leistungsausführung **kostenlos** für Dritte nicht zugängliche **versperbare Räume** für den Aufenthalt der Arbeiter sowie für die Lagerung von Werkzeugen und Materialien zur Verfügung zu stellen.

7.6. Der Kunde haftet dafür, dass die notwendigen **baulichen, technischen und rechtlichen Voraussetzungen** für das herzustellende Werk oder den Kaufgegenstand gegeben sind, die im Vertrag oder in vor Vertragsabschluss dem Kunden erteilten Informationen **umschrieben** wurden oder der Kunde aufgrund einschlägiger Fachkenntnis oder Erfahrung **kennen** musste.

7.7. Ebenso haftet der Kunde dafür, dass die technischen Anlagen, wie etwa Zuleitungen, Verkabelungen, Netzwerke und dergleichen in **technisch einwandfreien** und **betriebsbereiten** Zustand sowie mit den von uns herzustellenden Werken oder Kaufgegenständen **kompatibel** sind.

7.8. Wir sind **berechtigt**, nicht aber **verpflichtet**, diese Anlagen gegen gesondertes Entgelt zu **überprüfen**.

7.9. Insbesondere hat der Kunde vor Beginn der Montagearbeiten die nötigen Angaben über die **Lage verdeckt geführter Strom-, Gas- und Wasserleitungen** oder ähnlicher Anlagen, **Fluchtwege**, sonstige Hindernisse baulicher Art, mögliche Gefahrenquellen sowie die erforderlichen statischen Angaben **unaufgefordert** zur Verfügung stellen.

7.10. **Auftragsbezogene** Details der notwendigen Angaben können bei uns **angefragt** werden.

7.11. Für Konstruktion und Funktionsfähigkeit von **beigestellten Teilen** trägt der Kunde allein die **Verantwortung**. Eine Prüfpflicht hinsichtlich allfälliger vom Kunden zur **Verfügung gestellten Unterlagen**, übermittelten Angaben oder Anweisungen besteht – über die Anlage eines technischen Baudossiers und die Bescheinigung der Einhaltung der Maschinenrichtlinie sowie allenfalls anderer anwendbarer Richtlinien hinaus – hinsichtlich des Liefergegenstandes **nicht**, und ist eine diesbezügliche unsere Haftung **ausgeschlossen**. Die Pflicht zur Ausstellung der Bescheinigung kann an den Kunden, der den Liefergegenstand in Verkehr bringt, **vertraglich überunden** werden.

7.12. Der Kunde ist **nicht** **berechtigt**, Forderungen und Rechte aus dem Vertragsverhältnis ohne unsere **schriftliche Zustimmung abzutreten**.

8. Leistungsausführung

8.1. Dem Kunden zumutbare **sachlich gerechtfertigte geringfügige Änderungen** unserer Leistungsausführung gelten als **vorweg genehmigt**.

8.2. Kommt es nach Auftragserteilung aus **welchen Gründen** auch immer zu einer **Abänderung** oder **Ergänzung** des Auftrages, so **verlängert** sich die Liefer-/Leistungsfrist um einen **angemessenen Zeitraum**.

8.3. **Wünscht der Kunde** nach Vertragsabschluss eine **Leistungsausführung innerhalb eines kürzeren Zeitraums**, stellt dies eine **Vertragsänderung** dar. Hiedurch können **Überstunden** notwendig werden und/oder durch die **Beschleunigung** der Materialbeschaffung **Mehrkosten** auflaufen, und erhöht sich das Entgelt im Verhältnis zum notwendigen **Mehraufwand** gemessen.

8.4. **Sachlich** (zB Anlagengröße, Baufortschritt, u.a.) **gerechtfertigte Teilleistungen** und -leistungen sind **zulässig** und können **gesondert** in Rechnung gestellt werden.

8.5. Ist **Lieferung auf Abruf** vereinbart, so gilt der Leistungs-/Kaufgegenstand spätestens **sechs Monate** nach Bestellung als **abgerufen**.

9. Liefer- und Leistungsfristen

9.1. **Liefer-/Leistungsfristen** und -Termine sind für uns **nur verbindlich**, sofern sie **schriftlich** festgelegt wurden. Ein Abgehen von dieser **Fornvorschrift** bedarf ebenfalls der **Schriftlichkeit**.

9.2. **Fristen** und **Termine** **verschieben** sich bei höherer Gewalt, Streik, nicht vorhersehbarer und von uns nicht verschuldeter **Verzögerung** durch unsere **Zulieferer** oder sonstigen **vergleichbaren Ereignissen**, die nicht in unserem Einflussbereich liegen, in jenem Zeitraum, während dessen das entsprechende Ereignis **andauert**. Davon **unberührt** bleibt das **Recht** des Kunden auf **Rücktritt** vom Vertrag bei **Verzögerungen** die eine **Bindung** an den Vertrag **unzumutbar** machen.

9.3. Werden der **Beginn** der Leistungsausführung oder die **Ausführung** durch dem **Kunden** zuzurechnende **Umstände verzögert** oder **unterbrochen**, insbesondere aufgrund der **Verletzung** der Mitwirkungspflichten gemäß **Punkt 7**, so werden **Leistungsfristen** entsprechend **verlängert** und **Fertigstellungstermine** entsprechend **hinausgeschoben**.

9.4. Wir sind **berechtigt**, für die dadurch notwendige **Lagerung** von Materialien und Geräten und dergleichen in unserem Betrieb **5% des Rechnungsbetrages** je begonnenem Monat der **Leistungsverzögerung** zu verrechnen, wobei die **Verpflichtung** des Kunden zur **Zahlung** sowie dessen **Abnahmeobliegenheit** hievon **unberührt** bleibt.

9.5. Beim **Rücktritt** vom Vertrag wegen **Verzug** hat vom Kunden eine **Nachfristsetzung** mittels **eingeschriebenen Briefes** unter **gleichzeitiger Androhung** des **Rücktritts** zu erfolgen.

10. Gefahrtragung und Versendung

10.1. Die **Gefahr** geht auf den **Kunden** über, sobald wir den **Kaufgegenstand/das Werk** zur **Abholung im Werk oder Lager** bereithalten, oder diese bzw. **Material** und **Geräte** an einen

Frachtführer oder Transporteur übergeben. Der Versand, die Ver- und Entladung sowie der Transport erfolgt stets auf Gefahr des Kunden.

10.2. Der Kunde genehmigt jede sachgemäße **Versandart**. Wir verpflichten uns, eine Transportversicherung über schriftlichen Wunsch des Kunden auf dessen Kosten abzuschließen.

10.3. Wir sind berechtigt, bei Versendung die Verpackungs- und Versandkosten sowie das Entgelt per **Nachnahme** beim Kunden einheben zu lassen, sofern der Kunde mit einer Zahlung aus der mit uns bestehenden Geschäftsbeziehung in Verzug ist oder ein mit uns vereinbartes Kreditlimit überschritten wird.

10.4. Für die Sicherheit der von uns angelieferten und am Leistungsort gelagerten oder montierten Materialien und Geräte ist der Kunde verantwortlich. **Verluste und Beschädigungen** gehen zu seinen Lasten.

11. Annahmeverzug

11.1. Gerät der Kunde länger als 4 Wochen in Annahmeverzug (Verweigerung der Annahme, Verzug mit Vorleistungen oder anders, kein Abruf innerhalb angemessener Zeit bei Auftrag auf Abruf), und hat der Kunde trotz angemessener **Nachfristsetzung** nicht für die Beseitigung der ihm zuzurechnenden Umstände gesorgt, welche die Leistungsausführung verzögern oder verhindern, dürfen wir bei aufrechtem Vertrag über die für die Leistungsausführung spezifizierten Geräte und Materialien **anderweitig verfügen**, sofern wir im Fall der Fortsetzung der Leistungsausführung diese innerhalb einer den jeweiligen Gegebenheiten angemessenen Frist nachbeschaffen.

11.2. Bei Annahmeverzug des Kunden sind wir ebenso berechtigt, bei Bestehen auf Vertragserfüllung die Ware bei uns einzulagern, wofür uns eine **Lagergebühr** gemäß Punkt 9.4 zusteht.

11.3. Im Falle eines berechtigten Rücktritts vom Vertrag dürfen wir einen pauschalierten **Schadenersatz** in Höhe von 20% des Bruttoauftragswertes ohne Nachweis des tatsächlichen Schadens vom Kunden zu verlangen.

11.4. Die Geltendmachung eines höheren Schadens ist zulässig.

12. Eigentumsvorbehalt

12.1. Die von uns gelieferte, montierte oder sonst übergebene Ware bleibt bis zur vollständigen Bezahlung unser Eigentum.

12.2. Eine **Weiterveräußerung** ist nur zulässig, wenn uns diese rechtzeitig vorher unter Angabe des Namens und der genauen Anschrift des Käufers bekannt gegeben wurde und wir der Veräußerung zustimmen. Im Fall unserer Zustimmung gilt die Kaufpreisforderung bereits jetzt an uns abgetreten.

12.3. Der Auftraggeber hat bis zur vollständigen Zahlung des Entgeltes oder Kaufpreises in seinen Büchern und auf seinen Rechnungen diese **Abtretung** anzumerken und seine Schuldner auf diese **hinzuweisen**. Über Aufforderung hat er dem Auftragnehmer alle Unterlagen und Informationen, die zur Geltendmachung der abgetretenen Forderungen und Ansprüche erforderlich sind, zur Verfügung zu stellen.

12.4. Der Kunde erklärt sein ausdrückliches Einverständnis, dass wir zur Geltendmachung unseres Eigentumsvorbehaltes den **Standort** der Vorbehaltsware betreten dürfen.

12.5. Notwendige und zur zweckentsprechenden Rechtsverfolgung angemessene **Kosten** trägt der Kunde.

12.6. In der Geltendmachung des Eigentumsvorbehaltes liegt nur dann ein **Rücktritt vom Vertrag**, wenn dieser ausdrücklich erklärt wird.

12.7. Die zurückgenommene Vorbehaltsware dürfen wir freihändig und bestmöglich **verwerten**.

12.8. Bis zur vollständigen Bezahlung aller unserer Forderungen darf der Leistungs-/ Kaufgegenstand weder verpfändet, sicherungsübereignet oder sonst wie mit **Rechten Dritter** belastet werden. Bei Pfändung oder sonstiger Inanspruchnahme ist der Kunde verpflichtet, auf unser Eigentumsrecht hinzuweisen und uns unverzüglich zu verständigen.

13. Schutzrechte Dritter

13.1. Für Liefergegenstände, welche wir **nach Kundenunterlagen** (Konstruktionsangaben, Zeichnungen, Modelle oder sonstige Spezifikationen, etc.) herstellen, übernimmt ausschließlich der Kunde die Gewähr, dass die Anfertigung dieser Liefergegenstände Schutzrechte Dritter nicht verletzt werden.

13.2. Werden Schutzrechte Dritter dennoch geltend gemacht, so sind wir berechtigt, die **Herstellung** der Liefergegenstände auf Risiko des Auftraggebers bis zur Klärung der Rechte Dritter einzustellen, außer die Unberechtigung der Ansprüche ist offenkundig.

13.3. Ebenso können wir den Ersatz von uns aufgewandeter notwendiger und nützlicher **Kosten** vom Kunden beanspruchen.

13.4. Wir sind berechtigt, für allfällige Prozesskosten angemessene **Kostenvorschüsse** zu verlangen.

14. Unser geistiges Eigentum

14.1. Liefergegenstände und diesbezügliche Ausführungsunterlagen, **Pläne**, Skizzen, Kostenvoranschläge und sonstige Unterlagen sowie Software, die von uns bereitgestellt oder durch unseren Beitrag entstanden sind, bleiben unser geistiges Eigentum.

14.2. Deren Verwendung, insbesondere deren Weitergabe, Vervielfältigung, Veröffentlichung und Zur-Verfügung-Stellung einschließlich auch nur auszugsweisen Kopierens, wie auch deren Nachahmung, Bearbeitung oder Verwertung bedarf unserer ausdrücklichen **Zustimmung**.

14.3. Der Kunde verpflichtet sich weiters zur **Geheimhaltung** des ihm aus der Geschäftsbeziehung zugegangenen Wissens Dritten gegenüber.

15. Gewährleistung

15.1. Die **Gewährleistungsfrist** für unsere Leistungen beträgt zwei Jahre ab Übergabe.

15.2. Der Zeitpunkt der **Übergabe** ist mangels abweichender Vereinbarung (z.B. förmliche Abnahme) der Fertigstellungszeitpunkt, spätestens wenn der Kunde die Leistung in seine Verfügungsmacht übernommen hat oder die Übernahme ohne Angabe von Gründen verweigert hat. Mit dem Tag, an dem dem Kunde die Fertigstellung angezeigt wird, gilt die Leistung mangels begründeter Verweigerung der Annahme als in seine Verfügungsmacht übernommen.

15.3. **Behebungen** eines vom Kunden behaupteten Mangels stellen kein Anerkenntnis eines Mangels dar.

15.4. Der Kunde hat stets zu **beweisen**, dass der Mangel zum Zeitpunkt der Übergabe bereits vorhanden war.

15.5. **Mängelrügen** und Beanstandungen jeder Art sind bei sonstigem Verlust der Gewährleistungsansprüche unverzüglich (spätestens nach 3 Werktagen) am Sitz unseres Unternehmens unter möglichst genauer **Fehlerbeschreibung** und Angabe der möglichen

Ursachen **schriftlich** bekannt zu geben. Die beanstandeten Waren oder Werke sind vom Kunden zu übergeben, sofern dies tunlich ist.

15.6. Sind **Mängelbehauptungen** des Kunden **unberechtigt**, ist er verpflichtet, uns entstandene Aufwendungen für die Feststellung der Mängelfreiheit oder Fehlerbehebung zu ersetzen.

15.7. Wir sind berechtigt, jede von uns für notwendig erachtete **Untersuchung** anzustellen oder anstellen zu lassen, auch wenn durch diese die Waren oder Werkstücke unbrauchbar gemacht werden. Für den Fall, dass diese Untersuchung ergibt, dass wir keine Fehler zu vertreten haben, hat der Kunde die Kosten für diese Untersuchung gegen angemessenes Entgelt zu tragen.

15.8. Im Zusammenhang mit der Mängelbehebung entstehende Transport-, und Fahrtkosten gehen zu Lasten des Kunden. Über unsere Aufforderung sind vom Kunden unentgeltlich die erforderlichen Arbeitskräfte, Energie und Räume beizustellen und gemäß Punkt 7. mitzuwirken.

15.9. Zur Mängelbehebung sind uns seitens des Kunden zumindest **zwei Versuche** einzuräumen.

15.10. Ein **Wandlungsbegehren** können wir durch Verbesserung oder angemessene Preisminderung abwenden, sofern es sich um keinen wesentlichen und unbehebbar Mangel handelt.

15.11. Werden die Leistungsgegenstände aufgrund von **Angaben**, Zeichnungen, Plänen, Modellen oder sonstigen Spezifikationen des Kunden hergestellt, so leisten wir nur für die bedingungsgemäße Ausführung Gewähr.

15.12. Keinen Mangel begründet der Umstands, dass das Werk zum vereinbarten Gebrauch nicht voll geeignet ist, wenn dies ausschließlich auf **abweichende tatsächliche Gegebenheiten** von den uns im Zeitpunkt der Leistungserbringung vorgelegenen **Informationen** basiert, weil der Kunde seinen Mitwirkungspflichten gemäß Punkt 7. nicht nachkommt.

15.13. Ebenso stellt dies keinen Mangel dar, wenn die **technischen Anlagen** des Kunden wie etwa Zuleitungen, Verkabelungen, Netzwerke uä nicht in technisch einwandfreiem und betriebsfertigem Zustand oder mit den gelieferten Gegenständen nicht kompatibel sind.

16. Haftung

16.1. Wegen Verletzung vertraglicher oder vorvertraglicher Pflichten, insbesondere wegen Unmöglichkeit, Verzug etc. haften wir bei **Vermögensschäden** nur in Fällen von Vorsatz oder grober Fahrlässigkeit.

16.2. Die Haftung ist **beschränkt** mit dem Haftungshöchstbetrag einer allenfalls durch uns abgeschlossenen Haftpflichtversicherung.

16.3. Diese Beschränkung gilt auch hinsichtlich des Schadens an einer Sache, die wir zur **Bearbeitung** übernommen haben.

16.4. Schadenersatzansprüche sind bei sonstigem **Verfall** binnen sechs Monaten gerichtlich geltend zu machen.

16.5. Die Beschränkungen bzw. Ausschlüsse der Haftung umfasst auch Ansprüche gegen unsere **Mitarbeiter**, Vertreter und Erfüllungsgehilfen aufgrund Schädigungen, die diese dem Kunden ohne Bezug auf einen Vertrag ihrerseits mit dem Kunden zufügen.

16.6. Unsere Haftung ist ausgeschlossen für Schäden durch **unsachgemäße Behandlung** oder Lagerung, Überbeanspruchung, Nichtbefolgen von Bedienungs- und Installationsvorschriften, fehlerhafter Montage, Inbetriebnahme, Wartung, Instandhaltung durch den Kunden oder nicht von uns autorisierte Dritte, oder natürliche Abnutzung, sofern dieses Ereignis kausal für den Schaden war. Ebenso besteht der Haftungsausschluss für Unterlassung notwendiger Wartungen.

16.7. Wenn und soweit der Kunde für Schäden, für die wir haften, **Versicherungsleistungen** durch eine eigene oder zu seinen Gunsten abgeschlossene Schadenversicherung (zB Haftpflichtversicherung, Kasko, Transport, Feuer, Betriebsunterbrechung und andere) in Anspruch nehmen kann, verpflichtet sich der Kunde zur Inanspruchnahme der Versicherungsleistung und beschränkt sich unsere Haftung gegenüber dem Kunden insoweit auf die Nachteile, die dem Kunden durch die Inanspruchnahme dieser Versicherung entstehen (zB höhere Versicherungsprämie).

16.8. Jene Produkteigenschaften werden geschuldet, die im Hinblick auf die Zulassungsvorschriften, Bedienungsanleitungen und sonstige produktbezogene Anleitungen und Hinweise (insb. auch Kontrolle und Wartung) von uns, dritten Herstellern oder Importeuren vom Kunden unter Berücksichtigung dessen Kenntnisse und Erfahrungen erwartet werden können. Der Kunde als Weiterverkäufer hat eine ausreichende **Versicherung für Produkthaftungsansprüche** abzuschließen und uns hinsichtlich Regressansprücher schad- und klaglos zu halten.

17. Salvatorische Klausel

17.1. Sollten einzelne Teile dieser AGB unwirksam sein, so wird dadurch die Gültigkeit der übrigen Teile nicht berührt.

17.2. Die Parteien verpflichten sich jetzt schon eine **Ersatzregelung** – ausgehend vom Horizont redlicher Vertragsparteien – zu treffen, die dem wirtschaftlichen Ergebnis unter Berücksichtigung der Branchenüblichkeit der unwirksamen Bedingung am nächsten kommt.

18. Allgemeines

18.1. Es gilt **österreichisches Recht**.

18.2. Das UN-Kaufrecht ist ausgeschlossen.

18.3. **Erfüllungsort** ist der Sitz des Unternehmens (A-4062 Thening).

18.4. **Gerichtsstand** für alle sich aus dem Vertragsverhältnis oder künftigen Verträgen zwischen dem Auftragnehmer und Auftraggeber ergebenden Streitigkeiten ist das für den Sitz des Auftragnehmers örtlich zuständige Gericht.

18.5. **Änderungen** seines Namens, der Firma, seiner Anschrift, seiner Rechtsform oder andere **relevante Informationen** hat der Kunde uns umgehend schriftlich bekannt zu geben.

Stand 01/2014

Sierzega Elektronik GmbH
Valentinstraße 11
A-4062 Thening, Austria
Tel.: +43-7221-64114-0
E-Mail: office@sierzega.com

Preisliste Radzählgeräte und Zubehör

Radzählgeräte

Zählgerät zum manuellen Übertragen der Daten

SR4-Bike	EUR 1.895,00	Datenübertragung: Bluetooth
----------	--------------	-----------------------------

Zählgerät zum automatisierten Übertragen der Daten

SR6-Bike	EUR 2.438,00	Datenübertragung: GPRS, Ortung: GPS
----------	--------------	-------------------------------------

Ausgesuchtes Zubehör

Batterie	EUR 24,00	6V, 12Ah - für SR4-Bike
Batterie	EUR 75,00	12V, 33Ah - für SR6-Bike
Ladegerät	EUR 152,00	Fronius Acctiva Easy 6/12 - für SR4-Bike
Ladegerät	EUR 152,00	Fronius Acctiva Easy 1206 - für SR6-Bike
Var. Mastbefestigung	EUR 120,00	bis 1 m Höhe, versperrbar - SR4-Bike
Schwenkbare var. Mastbef.	EUR 150,00	über 1 m Höhe - für SR4-Bike
Solarpaket*	EUR 845,00	Solarmodul, Laderegler, Halterung
Zugriff auf SR.net	EUR 169,00	1 Jahr Zugriff auf das SR.net Portal
		- 3 Jahre - EUR 469,00
		- 5 Jahre - EUR 799,00
		- 10 Jahre - EUR 1.550,00

Wichtige Informationen

Bei der Verwendung des Radzählgerätes SR6-Bike gilt es folgendes zu beachten:

- Die aufgezeichneten Daten stehen dem Kunden in unserer passwortgeschützten Online-Datenbank SR.net zur Verfügung, die für die Verwendung des SR6-Bike benötigt wird.
- Für die Datenübertragung über GPRS wird eine SIM-Karte benötigt, die vom Kunden bereitgestellt wird. Wir bitten um Überprüfung der Netzabdeckung an jener Stelle wo das Gerät montiert werden soll.
- Nach erfolgreichem Test der Netzabdeckung sendet der Kunde die SIM-Karte an die Sierzega Elektronik GmbH, die dann den Einbau der Karte in das Zählgerät durchführt. Ein späteres Wechseln der Karte ist nur durch die Sierzega Elektronik GmbH möglich.
- Die Kosten für die Datenübertragung sind vom Kunden zu tragen. Um Roaming-Gebühren im Grenzgebiet zu vermeiden, raten wir zu einer Beschränkung der SIM-Karte auf Inlandsbetrieb. Hierbei hilft Ihnen das jeweilige Mobilfunkunternehmen weiter.

Diese Übersicht stellt nur einen Teil unseres Zubehörs dar. Im Zuge eines Gesprächs informieren wir Sie gerne über die für Sie am besten geeignete Montagelösung und das nötige Zubehör.

Unsere Auswertesoftware für Fahrraddaten Sierzega SRB V2 ist im Preis aller Geräte enthalten.

* Der Preis des Solarmoduls kann geringfügig variieren.

Preise gültig ab April 2010.

Preisliste Verkehrszählgeräte und Zubehör

Verkehrszählgeräte

Zählgerät zum manuellen Übertragen der Daten

SR4	EUR 1.595,00	Datenübertragung: Bluetooth
-----	--------------	-----------------------------

Zählgeräte zum automatisierten Übertragen der Daten

SR5L (Leitpfosten)	EUR 2.438,00	Datenübertragung: GPRS, Ortung: GPS
SR6	EUR 2.438,00	Datenübertragung: GPRS, Ortung: GPS

Ausgesuchtes Zubehör

Batterie	EUR 24,00	6V, 12Ah - für SR4
	EUR 150,00	Batterie-Pack (6V, 36Ah) - für SR5L
	EUR 37,50	12V, 12Ah - für SR6
Ladegerät	EUR 152,00	Fronius Acctiva Easy 6/12 - für SR4
	EUR 95,00	Mascot 2140 (4 A) - für Außenanwendungen
Variable Mastbefestigung	EUR 120,00	starr, bis 1 m Höhe - für SR4
	EUR 150,00	schwenkbar, über 1 m Höhe - für SR4
Solarpaket	EUR 650,00	Solarmodul (55 W), Laderegler, Halterung
SRA 5.4.1 PRO-Version	EUR 149,00	Lizenz für 1 Jahr
	EUR 249,00	Lizenz für 2 Jahre
Zugriff auf SR.net für SR5L und SR6	EUR 169,00	1 Jahr Zugang SR.net
	EUR 469,00	3 Jahre
	EUR 799,00	5 Jahre
	EUR 1.550,00	10 Jahre

Wichtige Informationen

Bei der Verwendung der Zählgeräte SR5L und SR6 gilt es folgendes zu beachten:

- Die aufgezeichneten Daten stehen dem Kunden in unserer passwortgeschützten Online-Datenbank SR.net zur Verfügung, die für die Verwendung von SR5L und SR6 benötigt wird.
- Für die Datenübertragung über GPRS wird eine SIM-Karte benötigt, die vom Kunden bereitgestellt wird. Wir bitten um Überprüfung der Netzabdeckung an jener Stelle wo das Gerät montiert werden soll.
- Nach erfolgreichem Test der Netzabdeckung sendet der Kunde die SIM-Karte an die Sierzega Elektronik GmbH, die dann den Einbau der Karte in das Zählgerät durchführt. Ein späteres Wechseln der Karte ist nur durch die Sierzega Elektronik GmbH möglich.
- Die Kosten für die Datenübertragung sind vom Kunden zu tragen. Um Roaming-Gebühren im Grenzgebiet zu vermeiden, raten wir zu einer Beschränkung der SIM-Karte auf Inlandsbetrieb.

Diese Übersicht stellt nur einen Teil unseres Zubehörs dar. Im Zuge eines Gesprächs informieren wir Sie gerne über die für Sie am besten geeignete Montagelösung und das nötige Zubehör.

Die Standard-Lizenz unserer Auswertesoftware SRA 5.4.1 ist im Preis aller Verkehrszählgeräte enthalten.

Preise gültig ab Oktober 2014. Änderungen vorbehalten.

Allgemeine Geschäftsbedingungen (AGB) für Unternehmensgeschäfte

1. Geltung

1.1. Diese Geschäftsbedingungen gelten zwischen uns (Sierzega Elektronik GmbH) und natürlichen und juristischen Personen (kurz Kunde) für das gegenständliche Rechtsgeschäft sowie auch für alle hinkünftigen Geschäfte, selbst wenn im Einzelfall, insbesondere bei **künftigen Ergänzungs- oder Folgeaufträgen** darauf nicht ausdrücklich Bezug genommen wurde.

1.2. Es gilt jeweils die bei Vertragsabschluss aktuelle Fassung unserer AGB, abrufbar auf unserer Homepage (<http://www.sierzega.com>).

1.3. Wir kontrahieren **ausschließlich** unter Zugrundelegung unserer AGB.

1.4. **Geschäftsbedingungen des Kunden** oder Änderungen bzw. Ergänzungen unserer AGB bedürfen zu ihrer Geltung unserer ausdrücklichen schriftlichen Zustimmung.

1.5. Geschäftsbedingungen des Kunden werden auch dann nicht anerkannt, wenn wir ihnen nach Eingang bei uns nicht ausdrücklich widersprechen.

2. Angebote, Vertragsabschluss

2.1. Unsere Angebote sind **unverbindlich**.

2.2. **Zusagen, Zusicherungen und Garantien** unsererseits oder von diesen AGB abweichende Vereinbarungen im Zusammenhang mit dem Vertragsabschluss werden erst durch unsere schriftliche Bestätigung verbindlich.

2.3. In Katalogen, Preislisten, Prospekten, Anzeigen auf Messeständen, Rundschreiben, Werbeausendungen oder anderen Medien (Informationsmaterial) angeführte **Informationen** über unsere Produkte und Leistungen, die nicht uns zuzurechnen sind, hat der Kunde – sofern der Kunde diese seiner Entscheidung zur Beauftragung zugrunde legt – uns darzulegen. **Diesfalls können wir zu deren Richtigkeit Stellung nehmen. Verletzt der Kunde diese Richtigkeit, sind derartige Angaben unverbindlich, soweit diese nicht ausdrücklich schriftlich im Vertragsinhalt erklärt wurden.**

2.4. **Kostenvoranschläge** sind **unverbindlich**.

2.5. **Kostenvoranschläge** sind **entgeltlich**.

3. Preise

3.1. Preisangaben sind grundsätzlich **nicht als Pauschalpreis** zu verstehen.

3.2. Für vom Kunden angeordnete Leistungen, die **im ursprünglichen Auftrag keine Deckung** finden, besteht mangels Werklohnvereinbarung Anspruch auf angemessenes Entgelt.

3.3. Preisangaben verstehen sich zuzüglich der jeweils geltenden gesetzlichen **Umsatzsteuer** und ab Lager, Verpackungs-, Transport-, Verladungs- und Versandkosten sowie Zoll und Versicherung gehen zu Lasten des Kunden. Wir sind nur bei ausdrücklicher Vereinbarung verpflichtet, Verpackung zurückzunehmen.

3.4. Die fach- und umweltgerechte Entsorgung von **Altmaterial** hat der Kunde zu veranlassen. Werden wir gesondert hiermit beauftragt, ist dies vom Kunden zusätzlich im hierfür vereinbarten Ausmaß, mangels Entgeltsvereinbarung angemessen zu vergüten.

3.5. Wir sind aus eigenem **berechtig**, wie auch auf Antrag des Kunden verpflichtet, die vertraglich vereinbarten Entgelte **anzupassen**, wenn Änderungen im Ausmaß von zumindest 5% hinsichtlich

a) der Lohnkosten durch Gesetz, Verordnung, Kollektivvertrag, Betriebsvereinbarungen oder

b) anderer zur Leistungserbringung notwendiger Kostenfaktoren wie Beschaffungskosten der zur Verwendung gelangenden Materialien aufgrund von Empfehlungen der Paritätischen Kommissionen oder von Änderungen der nationalen bzw. Weltmarktpreise für Rohstoffe, Wechselkurse etc. seit Vertragsabschluss eingetreten sind. Die Anpassung erfolgt in dem Ausmaß, in dem sich die tatsächlichen Herstellungskosten im Zeitpunkt des Vertragsabschlusses ändern gegenüber jenen im Zeitpunkt der tatsächlichen Leistungserbringung, sofern wir uns nicht in Verzug befinden.

3.6. Das Entgelt bei Dauerschuldverhältnissen wird als **wertgesichert** nach dem VPI 2010 vereinbart und erfolgt dadurch eine Anpassung der Entgelte. Als Ausgangsbasis wird der Monat zu Grunde gelegt, in dem der Vertrag abgeschlossen wurde.

3.7. **Kosten für Fahrt-, Tag- und Nächtigungsgelder** werden gesondert verrechnet. Wegzeiten gelten als Arbeitszeit.

4. Beigestellte Ware

4.1. Werden Geräte oder sonstige Materialien vom Kunden beigestellt, sind wir berechtigt, dem Kunden 15% des Werts der beigestellten Geräte bzw. des Materials als **Manipulationszuschlag** zu berechnen.

4.2. Solche vom Kunden beigestellte Geräte und sonstige Materialien sind nicht Gegenstand von **Gewährleistung**.

5. Zahlung

5.1. Ein Drittel des Entgeltes wird bei Vertragsabschluss, ein Drittel bei Leistungsbeginn und der Rest nach Leistungsfertigstellung **fällig**.

5.2. Die Berechtigung zu einem **Skontoabzug** bedarf einer ausdrücklichen schriftlichen Vereinbarung.

5.3. Vom Kunden vorgenommene **Zahlungswidmungen** auf Überweisungsbelegen sind für uns nicht verbindlich.

5.4. Kommt der Kunde im Rahmen anderer mit uns bestehender Vertragsverhältnisse in Zahlungsverzug, so sind wir berechtigt, die Erfüllung unserer Verpflichtungen aus diesem Vertrag bis zur Erfüllung durch den Kunden einzustellen.

5.5. Wir sind dann auch berechtigt, alle Forderungen für bereits erbrachte Leistungen aus der laufenden Geschäftsbeziehung mit dem Kunden **fällig zu stellen**.

5.6. Bei **Überschreitung der Zahlungsfrist**, wenn auch nur hinsichtlich einer einzelnen Teilleistung, verfallen gewährte Vergütungen (Rabatte, Abschläge, u.a.) und werden der Rechnung zugerechnet.

5.7. Der Kunde verpflichtet sich im Falle von Zahlungsverzug, die zur **Einbringlichmachung** notwendigen und zweckentsprechenden Kosten (Mahnkosten, Inkassogebühren, Rechtsanwaltskosten, etc.) an uns zu ersetzen.

5.8. Eine **Aufrechnungsbefugnis** steht dem Kunden nur insoweit zu, als Gegenansprüche gerichtlich festgestellt oder von uns anerkannt worden sind.

6. Bonitätsprüfung

6.1. Der Kunde erklärt sein ausdrückliches Einverständnis, dass seine Daten ausschließlich zum Zwecke des Gläubigerschutzes an die staatlich bevorrechteten **Gläubigerschutzverbände AKV EUROPA Alpenländischer Kreditorenverband für Krediterschutz und Betriebswirtschaft, Creditreform Wirtschaftsauskunftei Kubicki KG und Krediterschutzverband von 1870 (KSV)** übermittelt werden dürfen.

7. Mitwirkungspflichten den Kunden

7.1. Unsere Pflicht zur **Leistungsausführung** beginnt frühestens, sobald

a) alle technischen Einzelheiten geklärt sind,

b) der Kunde die technischen sowie rechtlichen Voraussetzungen (welche wir auf Anfrage gerne mitteilen) geschaffen hat,

c) wir vereinbarte Anzahlungen oder Sicherheitsleistungen erhalten haben, und

d) der Kunde seine vertraglichen Vorleistungs- und Mitwirkungspflichten, insbesondere auch die in nachstehenden Unterpunkten genannten, erfüllt.

7.2. Der Kunde ist bei von uns durchzuführenden Montagen verpflichtet, dafür zu sorgen, dass sofort nach **Ankunft unsers Montagepersonals** mit den Arbeiten begonnen werden kann.

7.3. Der Kunde hat die erforderlichen **Bewilligungen Dritter** sowie Meldungen und Bewilligungen durch Behörden auf seine Kosten zu veranlassen. Diese können gerne bei uns erfragt werden.

7.4. Die für die Leistungsausführung einschließlich des Probetriebes erforderliche **Energie** und Wassermengen sind vom Kunden auf dessen Kosten beizustellen.

7.5. Der Kunde hat uns für die Zeit der Leistungsausführung **kostenlos** für Dritte nicht zugängliche **versperre Räume** für den Aufenthalt der Arbeiter sowie für die Lagerung von Werkzeugen und Materialien zur Verfügung zu stellen.

7.6. Der Kunde haftet dafür, dass die notwendigen **baulichen, technischen und rechtlichen Voraussetzungen** für das herzustellende Werk oder den Kaufgegenstand gegeben sind, die im Vertrag oder in vor Vertragsabschluss dem Kunden erteilten Informationen umschrieben wurden oder der Kunde aufgrund einschlägiger Fachkenntnis oder Erfahrung kennen musste.

7.7. Ebenso haftet der Kunde dafür, dass die technischen Anlagen, wie etwa Zuleitungen, Verkabelungen, Netzwerke und dergleichen in technisch einwandfreien und betriebsbereiten Zustand sowie mit den von uns herzustellenden Werken oder Kaufgegenständen kompatibel sind.

7.8. Wir sind berechtigt, nicht aber verpflichtet, diese **Anlagen** gegen gesondertes Entgelt zu **überprüfen**.

7.9. Insbesondere hat der Kunde vor Beginn der Montagearbeiten die nötigen Angaben über die **Lage verdeckt geführter Strom-, Gas- und Wasserleitungen** oder ähnlicher Anlagen, Fluchtwege, sonstige Hindernisse baulicher Art, mögliche Gefahrenquellen sowie die erforderlichen statischen Angaben unaufgefordert zur Verfügung stellen.

7.10. **Auftragsbezogene Details** der notwendigen Angaben können bei uns angefragt werden.

7.11. Für Konstruktion und Funktionsfähigkeit von **beigestellten Teilen** trägt der Kunde allein die Verantwortung. Eine Prüfpflicht hinsichtlich allfälliger vom Kunden zur **Verfügung gestellten Unterlagen**, übermittelten Angaben oder Anweisungen besteht – über die Anlage eines technischen Baudossiers und die Bescheinigung der Einhaltung der Maschinenrichtlinie sowie allenfalls anderer anwendbarer Richtlinien hinaus – hinsichtlich des Liefergegenstandes nicht, und ist eine diesbezügliche unsere Haftung ausgeschlossen. Die Pflicht zur Ausstellung der Bescheinigung kann an den Kunden, der den Liefergegenstand in Verkehr bringt, vertraglich überbunden werden.

7.12. Der Kunde ist nicht berechtigt, Forderungen und Rechte aus dem Vertragsverhältnis ohne unsere schriftliche Zustimmung **abzutreten**.

8. Leistungsausführung

8.1. Dem Kunden zumutbare **sachlich gerechtfertigte geringfügige Änderungen** unserer Leistungsausführung gelten als vorweg genehmigt.

8.2. Kommt es nach Auftragserteilung aus welchen Gründen auch immer zu einer **Abänderung** oder Ergänzung des Auftrages, so verlängert sich die Liefer-/Leistungsfrist um einen angemessenen Zeitraum.

8.3. Wünscht der Kunde nach Vertragsabschluss eine Leistungsausführung innerhalb eines **kürzeren Zeitraums**, stellt dies eine Vertragsänderung dar. Hiedurch können Überstunden notwendig werden und/oder durch die Beschleunigung der Materialbeschaffung Mehrkosten auflaufen, und erhöht sich das Entgelt im Verhältnis zum notwendigen Mehraufwand angemessen.

8.4. Sachlich (zB Anlagengröße, Baufortschritt, u.a.) gerechtfertigte **Teillieferungen und -leistungen** sind zulässig und können gesondert in Rechnung gestellt werden.

8.5. Ist Lieferung auf **Abruf** vereinbart, so gilt der Leistungs-/Kaufgegenstand spätestens sechs Monate nach Bestellung als abgerufen.

9. Liefer- und Leistungsfristen

9.1. Liefer-/Leistungsfristen und -Termine sind für uns nur **verbindlich**, sofern sie schriftlich festgelegt wurden. Ein Abgehen von dieser Formvorschrift bedarf ebenfalls der Schriftlichkeit.

9.2. Fristen und Termine **verschieben** sich bei höherer Gewalt, Streik, nicht vorhersehbarer und von uns nicht verschuldeter Verzögerung durch unsere Zulieferer oder sonstigen vergleichbaren Ereignissen, die nicht in unserem Einflussbereich liegen, in jenem Zeitraum, während dessen das entsprechende Ereignis andauert. Davon unberührt bleibt das Recht des Kunden auf Rücktritt vom Vertrag bei Verzögerungen die eine Bindung an den Vertrag unzumutbar machen.

9.3. Werden der Beginn der Leistungsausführung oder die Ausführung durch dem Kunden zuzurechnende Umstände **verzögert** oder unterbrochen, insbesondere aufgrund der Vertretung der Mitwirkungspflichten gemäß Punkt 7, so werden Leistungsfristen entsprechend verlängert und Fertigstellungstermine entsprechend hinausgeschoben.

9.4. Wir sind berechtigt, für die dadurch notwendige **Lagerung** von Materialien und Geräten und dergleichen in unserem Betrieb 5% des Rechnungsbetrages je begonnenem Monat der Leistungsverzögerung zu verrechnen, wobei die Verpflichtung des Kunden zur Zahlung sowie dessen Abnahmeobliegenheit hievon unberührt bleibt.

9.5. Beim Rücktritt vom Vertrag wegen Verzug hat vom Kunden eine **Nachfristsetzung** mittels eingeschriebenen Briefes unter gleichzeitiger Androhung des Rücktritts zu erfolgen.

10. Gefahrtragung und Versendung

10.1. Die Gefahr geht auf den Kunden über, sobald wir den Kaufgegenstand/das Werk zur **Abholung im Werk oder Lager** bereithalten, oder diese bzw. Material und Geräte an einen

Frachtführer oder Transporteur übergeben. Der Versand, die Ver- und Entladung sowie der Transport erfolgt stets auf Gefahr des Kunden.

10.2. Der Kunde genehmigt jede sachgemäße **Versandart**. Wir verpflichten uns, eine Transportversicherung über schriftlichen Wunsch des Kunden auf dessen Kosten abzuschließen.

10.3. Wir sind berechtigt, bei Versendung die Verpackungs- und Versandkosten sowie das Entgelt per **Nachnahme** beim Kunden einheben zu lassen, sofern der Kunde mit einer Zahlung aus der mit uns bestehenden Geschäftsbeziehung in Verzug ist oder ein mit uns vereinbartes Kreditlimit überschritten wird.

10.4. Für die Sicherheit der von uns angelieferten und am Leistungsort gelagerten und montierten Materialien und Geräte ist der Kunde verantwortlich. **Verluste und Beschädigungen** gehen zu seinen Lasten.

11. Annahmeverzug

11.1. Gerät der Kunde länger als 4 Wochen in Annahmeverzug (Verweigerung der Annahme, Verzug mit Vorleistungen oder anders, kein Abruf innerhalb angemessener Zeit bei Auftrag auf Abruf), und hat der Kunde trotz angemessener **Nachfristsetzung** nicht für die Beseitigung der ihm zuzurechnenden Umstände gesorgt, welche die Leistungsausführung verzögern oder verhindern, dürfen wir bei aufrechtem Vertrag über die für die Leistungsausführung spezifizierten Geräte und Materialien **anderweitig verfügen**, sofern wir im Fall der Fortsetzung der Leistungsausführung diese innerhalb einer den jeweiligen Gegebenheiten angemessenen Frist nachbeschaffen.

11.2. Bei Annahmeverzug des Kunden sind wir ebenso berechtigt, bei Bestehen auf Vertragserfüllung die Ware bei uns einzulagern, wofür uns eine **Lagergebühr** gemäß Punkt 9.4 zusteht.

11.3. Im Falle eines berechtigten Rücktritts vom Vertrag dürfen wir einen pauschalierten **Schadenersatz** in Höhe von 20% des Bruttoauftragswertes ohne Nachweis des tatsächlichen Schadens vom Kunden zu verlangen.

11.4. Die Geltendmachung eines höheren Schadens ist zulässig.

12. Eigentumsvorbehalt

12.1. Die von uns gelieferte, montierte oder sonst übergebene Ware bleibt bis zur vollständigen Bezahlung unser Eigentum.

12.2. Eine **Weiterveräußerung** ist nur zulässig, wenn uns diese rechtzeitig vorher unter Angabe des Namens und der genauen Anschrift des Käufers bekannt gegeben wurde und wir der Veräußerung zustimmen. Im Fall unserer Zustimmung gilt die Kaufpreisforderung bereits jetzt an uns abgetreten.

12.3. Der Auftraggeber hat bis zur vollständigen Zahlung des Entgeltes oder Kaufpreises in seinen Büchern und auf seinen Rechnungen diese **Abtretung** anzumerken und seine Schuldner auf diese **hinzuweisen**. Über Aufforderung hat er dem Auftragnehmer alle Unterlagen und Informationen, die zur Geltendmachung der abgetretenen Forderungen und Ansprüche erforderlich sind, zur Verfügung zu stellen.

12.4. Der Kunde erklärt sein ausdrückliches Einverständnis, dass wir zur Geltendmachung unseres Eigentumsvorbehaltes den **Standort** der Vorbehaltsware betreten dürfen.

12.5. Notwendige und zur zweckentsprechenden Rechtsverfolgung angemessene **Kosten** trägt der Kunde.

12.6. In der Geltendmachung des Eigentumsvorbehaltes liegt nur dann ein **Rücktritt vom Vertrag**, wenn dieser ausdrücklich erklärt wird.

12.7. Die zurückgenommene Vorbehaltsware dürfen wir **freihändig und bestmöglich verwerten**.

12.8. Bis zur vollständigen Bezahlung aller unserer Forderungen darf der Leistungs-/ Kaufgegenstand weder verpfändet, sicherungsübereignet oder sonst wie mit **Rechten Dritter** belastet werden. Bei Pfändung oder sonstiger Inanspruchnahme ist der Kunde verpflichtet, auf unser Eigentumsrecht hinzuweisen und uns unverzüglich zu verständigen.

13. Schutzrechte Dritter

13.1. Für Liefergegenstände, welche wir **nach Kundenunterlagen** (Konstruktionsangaben, Zeichnungen, Modelle oder sonstige Spezifikationen, etc.) herstellen, übernimmt ausschließlich der Kunde die Gewähr, dass die Anfertigung dieser Liefergegenstände Schutzrechte Dritter nicht verletzt werden.

13.2. Werden Schutzrechte Dritter dennoch geltend gemacht, so sind wir berechtigt, die **Herstellung** der Liefergegenstände auf Risiko des Auftraggebers bis zur Klärung der Rechte Dritter **einzustellen**, außer die Unberechtigung der Ansprüche ist offenkundig.

13.3. Ebenso können wir den Ersatz von uns aufgewendeter notwendiger und nützlicher **Kosten** vom Kunden beanspruchen.

13.4. Wir sind berechtigt, für allfällige Prozesskosten angemessene **Kostenvorschüsse** zu verlangen.

14. Unser geistiges Eigentum

14.1. Liefergegenstände und diesbezügliche Ausführungsunterlagen, **Pläne**, Skizzen, Kostenvorschläge und sonstige Unterlagen sowie Software, die von uns beigelegt oder durch unseren Beitrag entstanden sind, bleiben unser geistiges Eigentum.

14.2. Deren Verwendung, insbesondere deren Weitergabe, Vervielfältigung, Veröffentlichung und Zur-Verfügung-Stellung einschließlich auch nur auszugsweisen Kopierens, wie auch deren Nachahmung, Bearbeitung oder Verwertung bedarf unserer ausdrücklichen **Zustimmung**.

14.3. Der Kunde verpflichtet sich weiters zur **Geheimhaltung** des ihm aus der Geschäftsbeziehung zugegangenen Wissens Dritten gegenüber.

15. Gewährleistung

15.1. Die **Gewährleistungsfrist** für unsere Leistungen beträgt zwei Jahre ab Übergabe.

15.2. Der Zeitpunkt der **Übergabe** ist mangels abweichender Vereinbarung (z.B. förmliche Abnahme) der Fertigstellungszeitpunkt, spätestens wenn der Kunde die Leistung in seine Verfügungsmacht übernommen hat oder die Übernahme ohne Angabe von Gründen verweigert hat. Mit dem Tag, an dem dem Kunde die Fertigstellung angezeigt wird, gilt die Leistung mangels begründeter Verweigerung der Annahme als in seine Verfügungsmacht übernommen.

15.3. **Behauptungen** eines vom Kunden behaupteten Mangels stellen kein Anerkenntnis eines Mangels dar.

15.4. Der Kunde hat stets zu **beweisen**, dass der Mangel zum Zeitpunkt der Übergabe bereits vorhanden war.

15.5. **Mängelrügen** und Beanstandungen jeder Art sind bei sonstigem Verlust der Gewährleistungsansprüche unverzüglich (spätestens nach 3 Werktagen) am Sitz unseres Unternehmens unter möglichst genauer **Fehlerbeschreibung** und Angabe der möglichen

Ursachen **schriftlich** bekannt zu geben. Die beanstandeten Waren oder Werke sind vom Kunden zu übergeben, sofern dies tunlich ist.

15.6. Sind **Mängelbehauptungen** des Kunden **unberechtigt**, ist er verpflichtet, uns entstandene Aufwendungen für die Feststellung der Mängelfreiheit oder Fehlerbehebung zu ersetzen.

15.7. Wir sind berechtigt, jede von uns für notwendig erachtete **Untersuchung** anzustellen oder anstellen zu lassen, auch wenn durch diese die Waren oder Werkstücke unbrauchbar gemacht werden. Für den Fall, dass diese Untersuchung ergibt, dass wir keine Fehler zu vertreten haben, hat der Kunde die Kosten für diese Untersuchung gegen angemessenes Entgelt zu tragen.

15.8. Im Zusammenhang mit der Mängelbehebung entstehende Transport-, und Fahrtkosten gehen zu Lasten des Kunden. Über unsere Aufforderung sind vom Kunden unentgeltlich die erforderlichen Arbeitskräfte, Energie und Räume beizustellen und gemäß Punkt 7. mitzuwirken.

15.9. Zur Mängelbehebung sind uns seitens des Kunden **zumindest zwei Versuche** einzuräumen.

15.10. Ein **Wandlungsbegehren** können wir durch Verbesserung oder angemessene Preisminderung abwenden, sofern es sich um keinen wesentlichen und unbehebaren Mangel handelt.

15.11. Werden die Leistungsgegenstände aufgrund von **Angaben**, Zeichnungen, Plänen, Modellen oder sonstigen Spezifikationen des Kunden hergestellt, so leisten wir nur für die bedingungsgemäße Ausführung Gewähr.

15.12. Keinen Mangel begründet der Umstand, dass das Werk zum vereinbarten Gebrauch nicht voll geeignet ist, wenn dies ausschließlich auf **abweichende tatsächliche Gegebenheiten** von den uns im Zeitpunkt der Leistungserbringung vorgelegenen **Informationen** basiert, weil der Kunde seinen Mitwirkungspflichten gemäß Punkt 7. nicht nachkommt.

15.13. Ebenso stellt dies keinen Mangel dar, wenn die **technischen Anlagen** des Kunden wie etwa Zuleitungen, Verkabelungen, Netzwerke uä nicht in technisch einwandfreiem und betriebsbereitem Zustand oder mit den gelieferten Gegenständen nicht kompatibel sind.

16. Haftung

16.1. Wegen Verletzung vertraglicher oder vorvertraglicher Pflichten, insbesondere wegen Unmöglichkeit, Verzug etc. haften wir bei **Vermögensschäden** nur in Fällen von **Vorsatz** oder grober Fahrlässigkeit.

16.2. Die Haftung ist **beschränkt** mit dem Haftungshöchstbetrag einer allenfalls durch uns abgeschlossenen Haftpflichtversicherung.

16.3. Diese Beschränkung gilt auch hinsichtlich des Schadens an einer Sache, die wir zur **Bearbeitung** übernommen haben.

16.4. Schadenersatzansprüche sind bei sonstigem **Verfall** binnen sechs Monaten gerichtlich geltend zu machen.

16.5. Die Beschränkungen bzw. Ausschlüsse der Haftung umfasst auch Ansprüche gegen unsere Mitarbeiter, Vertreter und Erfüllungsgehilfen aufgrund Schädigungen, die diese dem Kunden ohne Bezug auf einen Vertrag ihrerseits mit dem Kunden zufügen.

16.6. Unsere Haftung ist ausgeschlossen für Schäden durch **unsachgemäße Behandlung** oder Lagerung, Überbeanspruchung, Nichtbefolgen von Bedienungs- und Installationsvorschriften, fehlerhafter Montage, Inbetriebnahme, Wartung, Instandhaltung durch den Kunden oder nicht von uns autorisierte Dritte, oder natürliche Abnutzung, sofern dieses Ereignis kausal für den Schaden war. Ebenso besteht der Haftungsausschluss für Unterlassung notwendiger Wartungen.

16.7. Wenn und soweit der Kunde für Schäden, für die wir haften, **Versicherungsleistungen** durch eine eigene oder zu seinen Gunsten abgeschlossene Schadenversicherung (zB Haftpflichtversicherung, Kasko, Transport, Feuer, Betriebsunterbrechung und andere) in Anspruch nehmen kann, verpflichtet sich der Kunde zur Inanspruchnahme der Versicherungsleistung und beschränkt sich unsere Haftung gegenüber dem Kunden insoweit auf die Nachteile, die dem Kunden durch die Inanspruchnahme dieser Versicherung entstehen (zB höhere Versicherungsprämie).

16.8. Jene Produkteigenschaften werden geschuldet, die im Hinblick auf die Zulassungsvorschriften, Bedienungsanleitungen und sonstige produktbezogene Anleitungen und Hinweise (insb. auch Kontrolle und Wartung) von uns, dritten Herstellern oder Importeuren vom Kunden unter Berücksichtigung dessen Kenntnisse und Erfahrungen erwartet werden können. Der Kunde als Weiterverkäufer hat eine ausreichende **Versicherer für Produkthaftungsansprüche** abzuschließen und uns hinsichtlich Regressansprüchen **schad- und klaglos** zu halten.

17. Salvatorische Klausel

17.1. Sollten einzelne Teile dieser AGB unwirksam sein, so wird dadurch die Gültigkeit der übrigen Teile nicht berührt.

17.2. Die Parteien verpflichten sich jetzt schon eine **Ersatzregelung** – ausgehend vom Horizont redlicher Vertragsparteien – zu treffen, die dem wirtschaftlichen Ergebnis unter Berücksichtigung der Branchenüblichkeit der unwirksamen Bedingung am nächsten kommt.

18. Allgemeines

18.1. Es gilt **österreichisches Recht**.

18.2. Das UN-Kaufrecht ist ausgeschlossen.

18.3. **Erfüllungsort** ist der Sitz des Unternehmens (A-4062 Thening).

18.4. **Gerichtsstand** für alle sich aus dem Vertragsverhältnis oder künftigen Verträgen zwischen dem Auftragnehmer und Auftraggeber ergebenden Streitigkeiten ist das für den Sitz des Auftragnehmers örtlich zuständige Gericht.

18.5. **Änderungen** seines Namens, der Firma, seiner Anschrift, seiner Rechtsform oder andere **relevante Informationen** hat der Kunde uns umgehend schriftlich bekannt zu geben.

Stand 01/2014

Sierzega Elektronik GmbH
Valentinststraße 11
A-4062 Thening, Austria
Tel.: +43-7221-64114-0
E-Mail: office@sierzega.com

Von: Bernstorff, Carola [<mailto:C.Bernstorff@tuningen.de>]
Gesendet: Montag, 21. September 2015 14:02
An: rauh@bremicker-vt.de
Betreff: Geschwindigkeitsmessanlage

Sehr geehrte Frau Rauh,

die Gemeinde Tuningen prüft derzeit die Anschaffung eine Geschwindigkeitswarnanlage.
Das Geräte soll den Autofahrern ihre Geschwindigkeit anzeigen und die Messergebnisse sollen dann ausgewertet werden können.

Auf Ihrer Homepage habe ich die Geschwindigkeits-Warnanlage Temposys VISTA gesehen.
Könnten Sie mir bitte hierüber und, sofern vorhanden, von ähnlichen vergleichbaren Anlagen ein unverbindliches Angebot zukommen lassen?

Herzlichen Dank im Voraus.

Mit freundlichen Grüßen

Carola Bernstorff

Gemeinde Tuningen
Finanzverwaltung
Auf dem Platz 1
78609 Tuningen

Tel.: 07464/9861-14
Fax: 07464/9861-614
E-Mail: c.bernstorff@tuningen.de

Kommanditgesellschaft Sitz Weilheim, Registergericht München HRA 78010
Persönlich haftende Gesellschafterin: Bremicker Verkehrstechnik Verwaltungs GmbH Weilheim
Registergericht München HRB 124473
Geschäftsführer: Felix Schaumberg

Bremicker Verkehrstechnik GmbH & Co.KG - Postfach 1162 - D-82360 Weilheim

Gemeindeverwaltung
 Tuningen
 Auf dem Platz 1
 78609 Tuningen

Versandanschrift:

Gemeindeverwaltung
 Tuningen
 Schwarzwald-Baar-Kreis
 78609 Tuningen

Es gelten unsere Allgemeinen Geschäfts- und Lieferbedingungen,
 einzusehen unter www.bremicker-vt.de/de/downloads
 Auf Wunsch senden wir Ihnen diese gerne zu.

Leistungserklärungen zur CE-Kennzeichnung:
www.bremicker-vt.de unter: Bremicker VT/Qualitätsmanagement

Angebot 1052688

Seite 1

vom	21.09.2015	Vertreter	016 / VG0807
Vorgangsnummer	801624	Betreuer	Frau Rauh
Kunden-Nr.	18811	Telefon Betreuer	0881-642-285
Ihr Zeichen	Frau Carola Bernstorff	Fax Betreuer	0881-642-207
Telefon	07464/9861-14	E-Mail Betreuer	rauh@bremicker-vt.de
Ihre Nachricht	21.09.15	Unsere USt-Id-Nr	DE813196000
Ihre USt-Id-Nr			
Fax / E-Mail	+4974649861614 / c.bernstorff@tuningen.de		
Angebotsbindefrist:	20.12.2015		

Temposys VISTA - Akkubetrieb

weitere Betriebs-/Ausführungsmöglichkeiten:
 mit Solarunterstützung, unterbrochener Stromanschluss (Nachtauladung),
 externer Stromanschluss

Sehr geehrte Damen und Herren,

wir danken für Ihre Anfrage und bieten, basierend auf unseren Allgemeinen Geschäftsbedingungen, freibleibend wie folgt an. Bei Minderung der angebotenen Menge behalten wir uns eine Preisberichtigung vor.
 Es würde uns freuen, wenn Ihnen dieses Angebot zusagt.

Pos	Artikel	Menge	Einzelpreis EUR	%	Gesamtpreis EUR
10	730TEMPVIS10 Geschwindigkeitsmessanlage Vista (ohne Datenauswertung) Abm. 480x610x58mm, mit 2,5 LED-Ziffern, 340mm hoch, zweifarbige, komplett mit eingebautem Radargerät,	1 Stück	1.325,00		1.325,00
Übertrag					1.325,00

Bremicker Verkehrstechnik GmbH & Co. KG Sitz Weilheim RG München HRA 78010	Am Öferl 37-43 Carl-Benz-Straße 16A Zeppelinstraße 12	D-82362 Weilheim i. OB D-35305 Grünberg D-04509 Wiedemar	Tel. 0881 / 642 - 0 FAX -201 Tel. 06401/22596-0 FAX -10 Tel. 034207/495-0 FAX -99	Pers. haft. Gesellschafterin: Bremicker Verkehrstechnik Verwaltungs GmbH Weilheim
USt-Id-Nr.: DE813196000	Geschäftsführer: Felix Schaumberg	email: info@bremicker-vt.de	www.bremicker-vt.de	AG München HRB 124473
Banken	BLZ	Konto-Nr.	BIC	IBAN
Vereinigte Sparkassen Weilheim	703 510 30	25098	BYLADEM1WHM	DE58 7035 1030 0000 025098
Commerzbank München	700 400 41	211479100	COBADEFFXXX	DE60 7004 0041 0211 479100
Postbank München	700 100 80	37191805	PBNKDEFFXXX	DE34 7001 0080 0037 191805

Angebot 1052688 vom 21.09.2015 Seite 2

Pos	Artikel	Menge	Einzelpreis EUR	%	Gesamtpreis EUR
	Messbereich: 3 - 199 km/h, inkl. Magnet, Montageblech, Tragegriff und Bedienungsanleitung Lieferumfang: - Akku 12V, 17Ah - Akkukasten - 4 Stück Rohrschellen Dm 60/ 70er Steg fv. (2x Gerät & 2x Akkukasten) - 4 Stück Rohrschellen Dm 76/ 70er Steg fv. (2x Gerät & 2x Akkukasten)		Übertrag		1.325,00
20	730TEMPVIS8 Ladegerät für VISTA für 12V-Akku	1 Stück	147,00		147,00
	Alternativ / optional bieten wir an:				
30	730TEMP033 Reserve-/Zusatzakku 12V, 17 Ah wartungsfreie Bleibatterie	1 Stück	75,00		
	Alternativ / optional bieten wir an:				
40	730SoE00000 1 Aufsteckschild nach Wahl	1 Stück	65,00		
	Versandkosten	8,594 kg			
	Nettosumme				1.472,00
	Steuer		1.472,00	19,00	279,68
	Summe				1.751,68

Bestellungen mit diesen Preisen sind nur gültig, wenn auf dieses Angebot mit Nummer und Datum Bezug genommen wird.

Lieferzeit: ca. 15 Arbeitstage

Lieferbedingung: **ab Werk / Frei ab € 1000,- Nettowert**

Zahlungsbedingung: **18 Tage Netto**

Für Rückfragen wenden Sie sich bitte an:

Name: **Jochen Blümlein**
 Mobiltelefon: 0176/10 642 900
 Fax: +497959924199
 E-Mail: jbluemlein@bremicker-vt.de

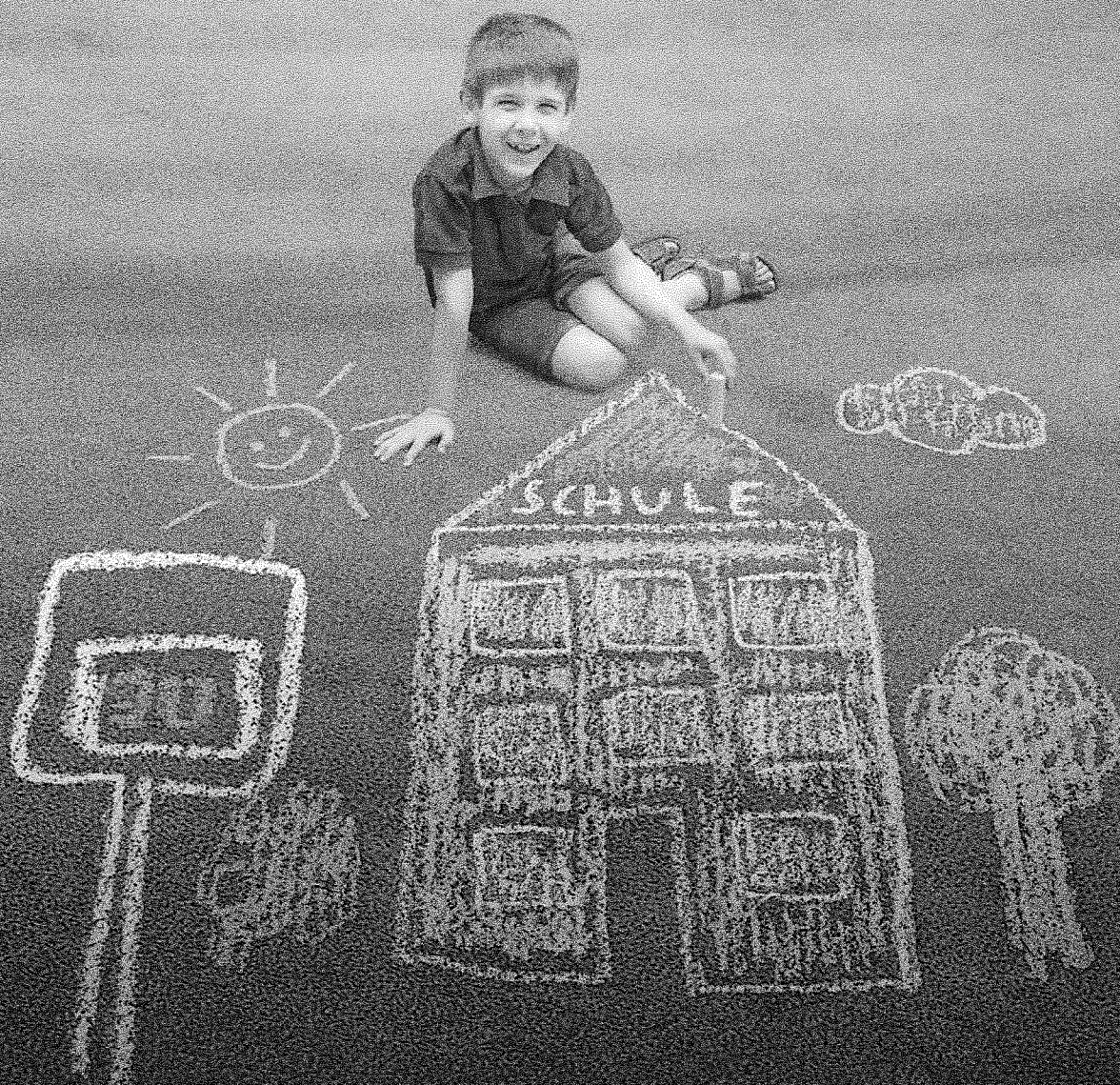

Schulkameraden.

Geschwindigkeits-Warnanlage
Temposys® VISTA

bremicker
VERKEHRSTECHNIK

www.bremicker-vt.de

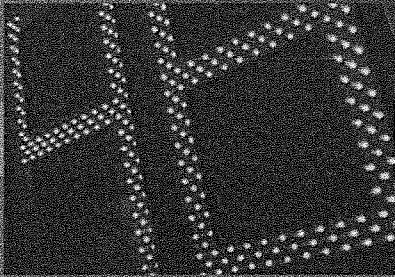

Die LED-Anzeige verfügt über eine rote und grüne Darstellung.

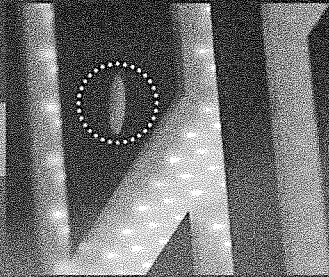

Die Einstellung des Gerätes wird mit einem Magnetschlüssel von aussen vorgenommen.

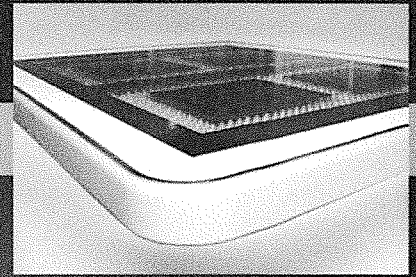

Die schlanke Bauweise des Gerätes ermöglicht einen flexiblen und vielseitigen Einsatz.



Energieversorgung durch Akku, Netzanschluss oder Nachtaufladung (über Straßenlaterne).

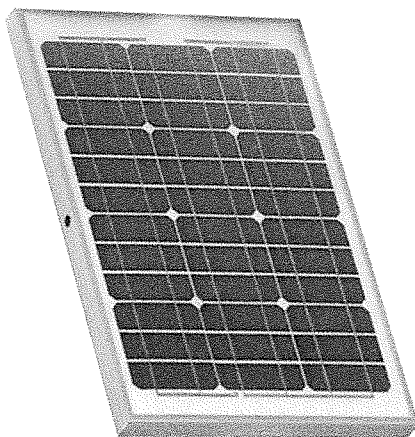
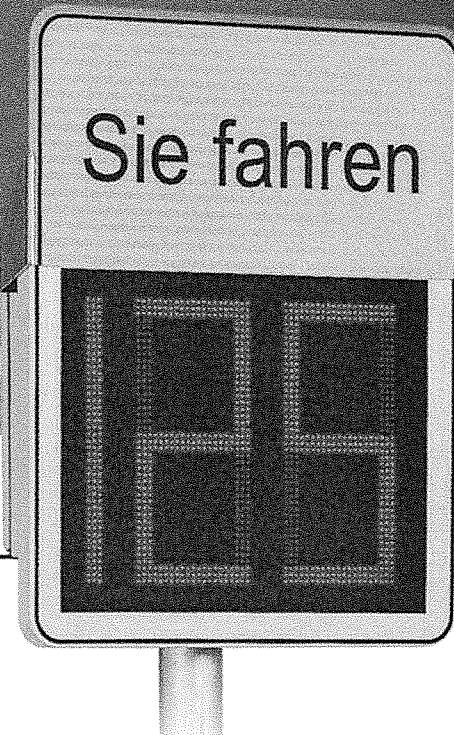

Optional: Solarpanel zur Unterstützung der Akkuvorsorgung.



Produktinfos

Temposys® VISTA

- ❑ Zweifarbige LED-Anzeige inklusive automatischer Helligkeitsregulierung
- ❑ Einfache Handhabung durch geringes Gewicht
- ❑ Einstellung der Betriebsparameter gemäß der erforderlichen Situation
- ❑ Anzeigen der eingestellten Werte „permanent“ oder „blinkend“
- ❑ Zweieinhalbstellige LED-Anzeige geeignet zur Geschwindigkeitsanzeige bis zu 199 km/h
- ❑ Beschriftung der Hinweistafel entsprechend dem individuellen Kundenwunsch

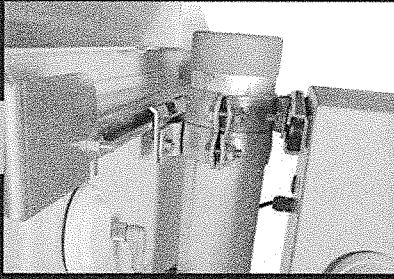

Durch die Rohrschellen-Halterung ist eine flexible Ausrichtung möglich.

Geschwindigkeits-Warnanlage **Temposys® VISTA**

In jeder Hinsicht unschlagbar und sofort einsatzbereit

Mit der **Geschwindigkeits-Warnanlage Temposys® VISTA** bieten wir ein Plug&Play-Konzept. Aufgrund seines **unschlagbaren Kosten-Nutzen-Verhältnisses** und der einfachen Handhabung, entfaltet das **Temposys® VISTA** an verkehrssensiblen Zonen sofort seine Wirkung.



Hinweistafeln können an die Oberseite des Gerätes montiert werden: Für jede Situation das passende Schild.

Geschwindigkeitsübertretungen entspringen in der Regel keinem bewussten Vorsatz, sondern schleichen sich in die Fahrroutine ein. **Durch hohe Messgenauigkeit und die großflächige, zweifarbige LED-Anzeige kann so unmittelbar auf das Fahrverhalten eingewirkt werden.** Der Einsatz der beiden Signalfarben grün, welche automatisch ein positives Verhalten signalisiert, und rot, welche eine erhöhte Geschwindigkeit anzeigt, beeinflussen den Verkehrsteilnehmer unterbewusst zum richtigen Verhalten – und das nachhaltig. Die Einstellung des **Temposys® VISTA** erfolgt über einen Magnetschlüssel von aussen, **ohne Öffnung des Gehäuses.** So können die grünen und roten Anzeigenwerte, sowie die gewünschte angezeigte Minimal- und Maximalgeschwindigkeit eingestellt werden.

bremicker
VERKEHRSTECHNIK

www.bremicker-vt.de

Die Experten an Ihrer Seite.



BREMICKER STANDORTE

Bremicker Verkehrstechnik GmbH & Co. KG

Postfach 1162
82360 Weilheim i. OB.

Telefon +49 (0) 881 642-0
Fax +49 (0) 881 642-201
E-Mail info@bremicker-vt.de

Bremicker Standort Grünberg (Hessen)

Carl-Benz-Straße 16 A
35305 Grünberg

Telefon +49 (0) 6401 22596-0
Fax +49 (0) 6401 22596-10
E-Mail hessen@bremicker-vt.de

Bremicker Standort Wiedemar

Zeppelinstraße 12
04509 Wiedemar

Telefon +49 (0) 34207 495-0
Fax +49 (0) 34207 495-99
E-Mail wiedemar@bremicker-vt.de

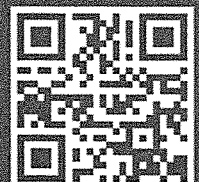

Bremicker Verkehrstechnik GmbH & Co.KG - Postfach 1162 - D-82360 Weilheim

Versandanschrift:

Gemeindeverwaltung
 Tuningen
 Auf dem Platz 1
 78609 Tuningen

Gemeindeverwaltung
 Tuningen
 Schwarzwald-Baar-Kreis
 78609 Tuningen

Es gelten unsere Allgemeinen Geschäfts- und Lieferbedingungen,
 einzusehen unter www.bremicker-vt.de/de/downloads
 Auf Wunsch senden wir Ihnen diese gerne zu.

Leistungserklärungen zur CE-Kennzeichnung:
www.bremicker-vt.de unter: Bremicker VT/Qualitätsmanagement

Angebot 1052689

Seite 1

vom	21.09.2015	Vertreter	016 / VG0807
Vorgangsnummer	801627	Betreuer	Frau Rauh
Kunden-Nr.	18811	Telefon Betreuer	0881-642-285
Ihr Zeichen	Frau Carola Bernstorff	Fax Betreuer	0881-642-207
Telefon	07464/9861-14	E-Mail Betreuer	rauh@bremicker-vt.de
Ihre Nachricht	21.09.15	Unsere USt-Id-Nr	DE813196000
Ihre USt-Id-Nr			
Fax / E-Mail	+4974649861614 / c.bernstorff@tuningen.de		
Angebotsbindefrist:	20.12.2015		

Temposys T03 - Akkubetrieb

weitere Betriebs-/Ausführungsmöglichkeiten:
 mit Solarunterstützung, unterbrochener Stromanschluss (Nachtauladung),
 externer Stromanschluss

Sehr geehrte Damen und Herren,

wir danken für Ihre Anfrage und bieten, basierend auf unseren Allgemeinen Geschäftsbedingungen, freibleibend wie folgt an. Bei Minderung der angebotenen Menge behalten wir uns eine Preisberichtigung vor.
 Es würde uns freuen, wenn Ihnen dieses Angebot zusagt.

Pos	Artikel	Menge	Einzelpreis EUR	%	Gesamtpreis EUR
10	730TEMP2T03 Geschwindigkeitsmessanlage T03 **Folie Weiß RA1/C** 580x750mm, 2 LED-Ziffern 280mm zweifarbige, komplett mit eingebautem Radargerät	1 Stück	1.950,00		1.950,00
Übertrag					1.950,00

Bremicker Verkehrstechnik GmbH & Co. KG Sitz Weilheim
 RG München HRA 78010

Am Öferl 37-43
 Carl-Benz-Straße 16A
 Zeppelinstraße 12

D-82362 Weilheim i. OB
 D-35305 Grünberg
 D-04509 Wiedemar

Tel. 0881 / 642 - 0 FAX -201
 Tel. 06401/22596-0 FAX -10
 Tel. 034207/495-0 FAX -99

Pers. haft. Gesellschafterin:
 Bremicker Verkehrstechnik
 Verwaltungs GmbH Weilheim

USt-Id-Nr.: DE813196000

Geschäftsführer: Felix Schaumberg

email: info@bremicker-vt.de

www.bremicker-vt.de

AG München HRB 124473

Banken
 Vereinigte Sparkassen Weilheim
 Commerzbank München
 Postbank München

BLZ
 703 510 30
 700 400 41
 700 100 80

Konto-Nr.
 25098
 211479100
 37191805

BIC
 BYLADEM1WHM
 COBADEFFXXX
 PBNKDEFFXXX

IBAN
 DE58 7035 1030 0000 025098
 DE60 7004 0041 0211 479100
 DE34 7001 0080 0037 191805

Angebot 1052689 vom 21.09.2015 Seite 2

Pos	Artikel	Menge	Einzelpreis EUR	%	Gesamtpreis EUR
			Übertrag		1.950,00
	Messbereich 5-250 km/h, Anzeigebereich 5-99 km/h, einschließlich einem Akku und Speicherkarte, absperbare Ausführung (Garantiezeit Akku 12 Mon.) Alternativ / optional bieten wir an:				
	730TEMP2T3S	1 Stück	1.950,00		
	Geschwindigkeitsmessanlage T03 **Folie Schwarz RA3/C** 580x750mm, 2 LED-Ziffern 280mm zweifärbig, komplett mit eingebautem Radargerät Messbereich 5-250 km/h, Anzeigebereich 5-99 km/h, einschließlich einem Akku und Speicherkarte, absperbare Ausführung (Garantiezeit Akku 12 Mon.)				
20	730TEMP031 Datenaufzeichnungs- und Auswertesoftware TEMPOSYS T03	1 Stück	142,00		142,00
30	730TEMP1012 Temposys - Einmannhalterung komplett	1 Stück	149,00		149,00
40	730TEMP1013 Auslesegerät für MMC Speicher- karte incl. USB-Kabel/Software	1 Stück	26,00		26,00
50	730TEMPVIS8 Ladegerät "VISTA,T03,Vedasys" für 12V- Akku Alternativ / optional bieten wir an:				
	730TEMP032 Speicherkarte MMC (Temposys/ VeDasys)	1 Stück	49,00		
	Alternativ / optional bieten wir an:				
	730TEMP033 Reserve-/Zusatzakku 12V, 17 Ah wartungsfreie Bleibatterie	1 Stück	75,00		
	Versandkosten	25,55 kg			
	Nettosumme				2.414,00
	Steuer		2.414,00	19,00	458,66
	Summe				2.872,66

Bestellungen mit diesen Preisen sind nur gültig, wenn auf dieses Angebot mit Nummer und Datum Bezug genommen wird.

Lieferzeit: ca. 15 Arbeitstage

Lieferbedingung: **ab Werk / Frei ab € 1000,- Nettowert**
 Zahlungsbedingung: **18 Tage Netto**

Für Rückfragen wenden Sie sich bitte an:

Name: **Jochen Blümlein**

Mobiltelefon: 0176/10 642 900

Fax: +497959924199

E-Mail: jbluemlein@bremicker-vt.de

Wir freuen uns auf Ihren Auftrag und eine angenehme Zusammenarbeit.

Mit freundlichen Grüßen,

Bremicker Verkehrstechnik
GmbH & Co. KG

(Dieses Angebot ist ohne Unterschrift gültig.)

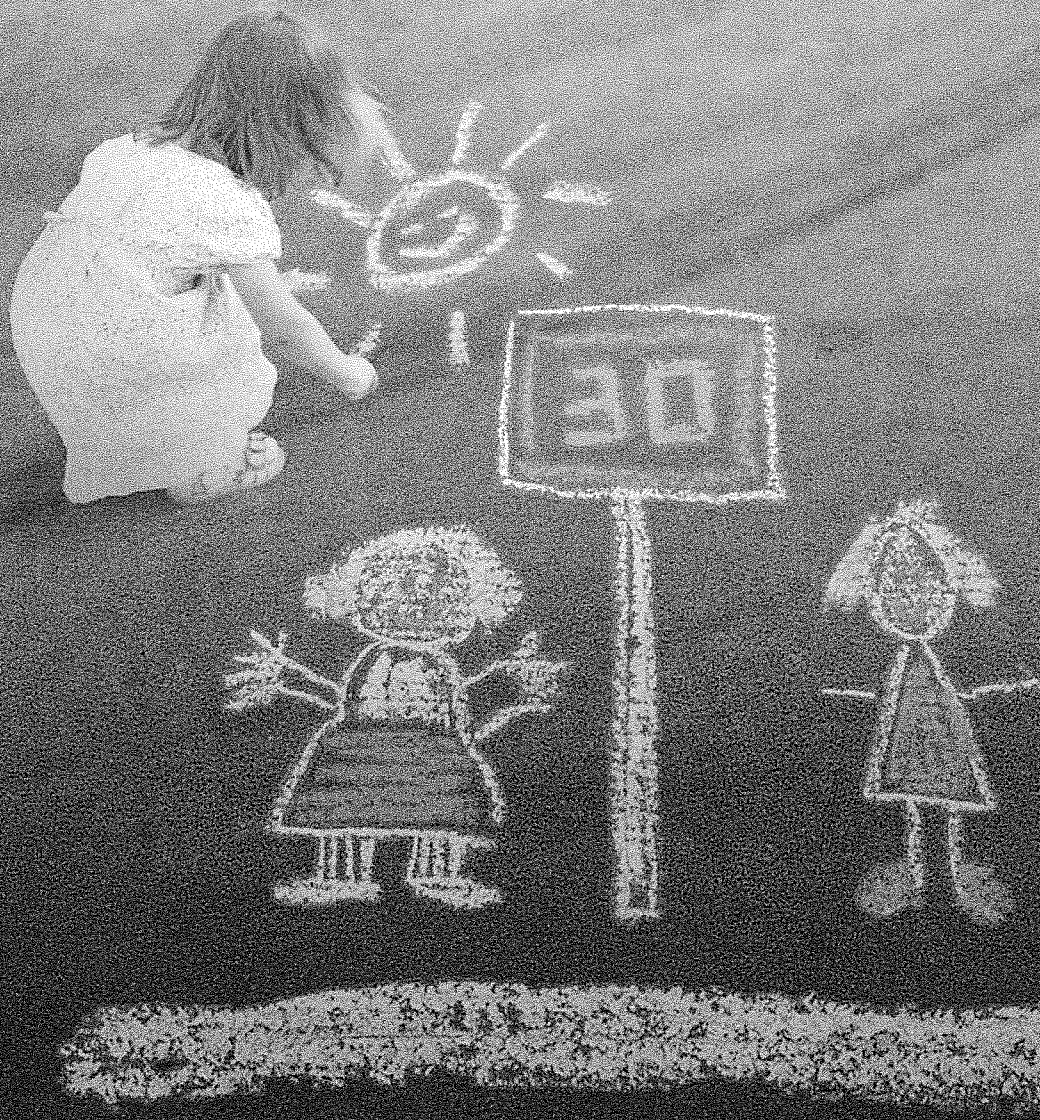

Straßenkünstler.

Geschwindigkeits-Warnanlage
Temposys® T03

bremicker
VERKEHRSTECHNIK

www.bremicker-vt.de

Temposys® T03 Technik

- 1 Neigbarer Radarkopf
- 2 Bedienfeld mit integriertem LCD Display
- 3 Akku-Vorrichtung
- 4 Aufklappbare Front

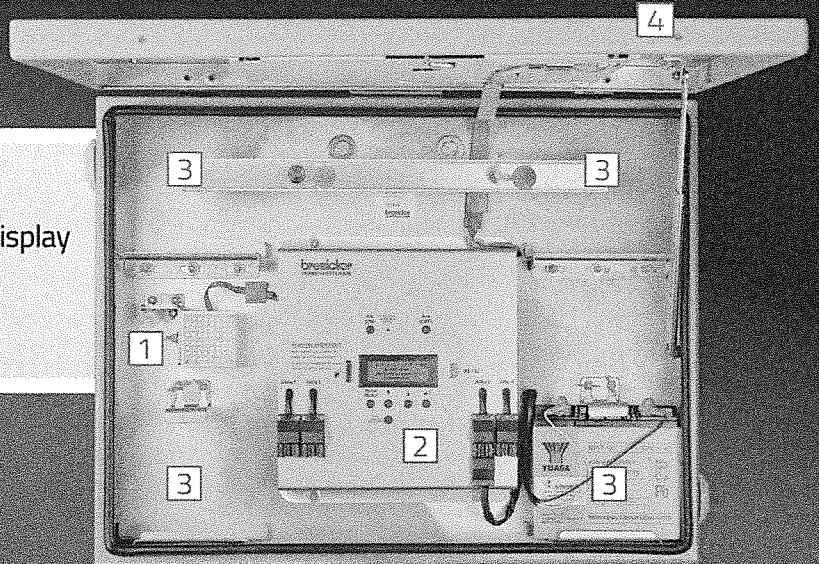

Energieversorgung durch bis zu 4 Akkus, Netzanschluss, oder Nachtaufladung

Robustes Gehäuse

Intelligentes Power-Management

Regulierbare Helligkeitsregelung

Größere Reichweite durch optimierte Radarantenne

Produktinfos Temposys® T03

- ❑ Zweifarbige LED-Anzeige inklusive Helligkeitsregulierung
- ❑ Datenerfassung mittels Radar, Sicherung der Daten auf einer Speicherkarte sowie Auslesung der Daten per USB-Card-Reader
- ❑ Die Fahrzeuge werden mit Datum, Uhrzeit und Geschwindigkeit erfasst
- ❑ Umfangreiche Auswertungssoftware – einfach und selbsterklärend mit Datenexport nach MS® Excel
- ❑ Einfache Befestigung an Masten unterschiedlichen Durchmessers
- ❑ Robustes, vandalismussicheres Aluminium-Gehäuse
- ❑ Lange Laufzeit durch den Einsatz von bis zu vier Akkus, inklusive verbrauchsoptimierter Anzeige und intelligentem Power-Management

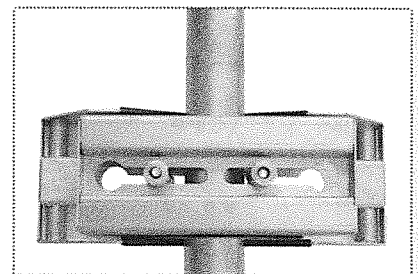

Leichte Handhabung der Montage durch die „Ein-Mann-Halterung“.

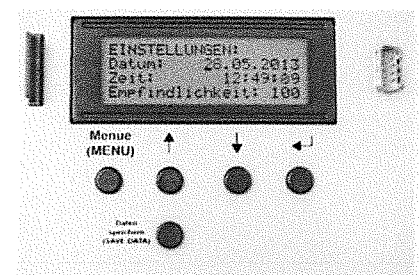

Display und Bedienelemente sind integriert.

NEUE DESIGNS!



Die neuen Sign-Faces der Temposys T03 überzeugen durch stärkere Reflexion und klares Botschaftsbild. Bei der Ausführung weiß/gelb kommt die Folie zum Einsatz. Die Ausführung schwarz/gelb wird in der höchsten Reflexionsstärke RA3/C hergestellt.

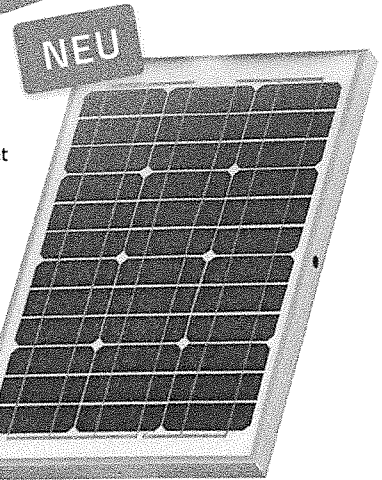

Optional: Solarpanel jetzt mit 50 Watt zur Unterstützung der Akkuvorsorgung.

Geschwindigkeits-Warnanlage Temposys® T03

Hohe Flexibilität und Laufzeit für mehr Sicherheit

Mit der Geschwindigkeits-Warnanlage TEMPOSYS® T03 werden neue und innovative Maßstäbe für das Anzeigen und Auswerten von Geschwindigkeitsmessungen gesetzt. Geschwindigkeits-Warnsysteme gehören zu den kostengünstigsten und verlässlichsten Methoden um Verkehrsunfälle zu verhindern.

Der im TEMPOSYS® T03 integrierte Radarsensor misst die Geschwindigkeit der Fahrzeuge. Der Wert wird auf dem Display sofort angezeigt und zusammen mit Datum und Uhrzeit für statistische Auswertungen abgespeichert.

Neben der Farbwahl kann auch die Blinkfrequenz der Anzeige variiert werden. Um an den unterschiedlichen Standorten eine optimale Sichtbarkeit der LED-Anzeige sicher zu stellen, wird die Helligkeit automatisch stufenlos geregelt.

Somit ist es das ideale Gerät für verkehrsberuhigte Zonen wie zum Beispiel Verkehrsübungsplätze, Schulen, Kindergärten, Krankenhäuser, Altenheime, Ortseingänge, Parkplätze, Wohngebiete, Baustellen und für vieles mehr.

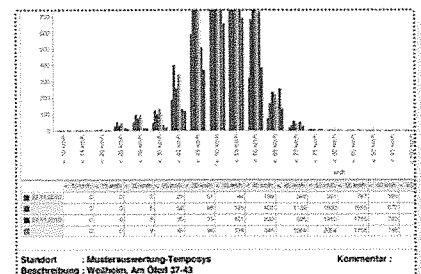

Für die statistische Auswertung können die Daten grafisch...

Temposys	0-10 km/h	10-20 km/h	20-30 km/h	30-40 km/h	40-50 km/h	50-60 km/h	60-70 km/h	70-80 km/h	80-90 km/h	90-100 km/h	100-110 km/h	110-120 km/h	120-130 km/h	130-140 km/h	140-150 km/h	150-160 km/h	160-170 km/h	170-180 km/h	180-190 km/h	190-200 km/h
0-10 km/h	0	0	0	0	0	0	0	0	0	0	0	0	0	0	0	0	0	0	0	0
10-20 km/h	0	0	0	0	0	0	0	0	0	0	0	0	0	0	0	0	0	0	0	0
20-30 km/h	0	0	0	0	0	0	0	0	0	0	0	0	0	0	0	0	0	0	0	0
30-40 km/h	0	0	0	0	0	0	0	0	0	0	0	0	0	0	0	0	0	0	0	0
40-50 km/h	0	0	0	0	0	0	0	0	0	0	0	0	0	0	0	0	0	0	0	0
50-60 km/h	0	0	0	0	0	0	0	0	0	0	0	0	0	0	0	0	0	0	0	0
60-70 km/h	0	0	0	0	0	0	0	0	0	0	0	0	0	0	0	0	0	0	0	0
70-80 km/h	0	0	0	0	0	0	0	0	0	0	0	0	0	0	0	0	0	0	0	0
80-90 km/h	0	0	0	0	0	0	0	0	0	0	0	0	0	0	0	0	0	0	0	0
90-100 km/h	0	0	0	0	0	0	0	0	0	0	0	0	0	0	0	0	0	0	0	0
100-110 km/h	0	0	0	0	0	0	0	0	0	0	0	0	0	0	0	0	0	0	0	0
110-120 km/h	0	0	0	0	0	0	0	0	0	0	0	0	0	0	0	0	0	0	0	0
120-130 km/h	0	0	0	0	0	0	0	0	0	0	0	0	0	0	0	0	0	0	0	0
130-140 km/h	0	0	0	0	0	0	0	0	0	0	0	0	0	0	0	0	0	0	0	0
140-150 km/h	0	0	0	0	0	0	0	0	0	0	0	0	0	0	0	0	0	0	0	0
150-160 km/h	0	0	0	0	0	0	0	0	0	0	0	0	0	0	0	0	0	0	0	0
160-170 km/h	0	0	0	0	0	0	0	0	0	0	0	0	0	0	0	0	0	0	0	0
170-180 km/h	0	0	0	0	0	0	0	0	0	0	0	0	0	0	0	0	0	0	0	0
180-190 km/h	0	0	0	0	0	0	0	0	0	0	0	0	0	0	0	0	0	0	0	0
190-200 km/h	0	0	0	0	0	0	0	0	0	0	0	0	0	0	0	0	0	0	0	0

... oder tabellarisch dargestellt und nach MS® Excel exportiert werden.

bremicker
VERKEHRSTECHNIK

www.bremicker-vt.de

Die Experten an Ihrer Seite.

BREMICKER STANDORTE

Bremicker Verkehrstechnik GmbH & Co. KG

Postfach 1162
82360 Weilheim i. OB

Telefon +49 (0) 881 642-0
Fax +49 (0) 881 642-201
E-Mail info@bremicker-vt.de

Bremicker Standort Grünberg (Hessen)

Carl-Benz-Straße 16 A
35305 Grünberg

Telefon +49 (0) 6401 22596-0
Fax +49 (0) 6401 22596-10
E-Mail hessen@bremicker-vt.de

Bremicker Standort Wiedemar (Sachsen)

Zeppelinstraße 12
04509 Wiedemar

Telefon +49 (0) 34207 495-0
Fax +49 (0) 34207 495-99
E-Mail wiedemar@bremicker-vt.de

www.bremicker-vt.de

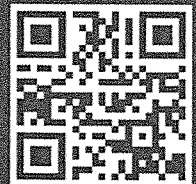

Geschwindigkeits-Warnanlage
Temposys® VISTA

Bestellen Sie das **passende**
Aufsteckschild gleich mit!



Die Experten an Ihrer Seite.

bremicker
VERKEHRSTECHNIK
www.bremicker-vt.de

78609 Tübingen

Tel.: 07464/9861-14

Fax: 07464/9861-614

E-Mail: c.bernstorff@tuebingen.de

GVV GREGORI GmbH - Postfach 5 - D-75210 Kelttern

Gemeindeverwaltung Tuningen

Frau Bernstorff
Auf dem Platz 1

DE 78609 Tuningen

Parksysteme
Verkehrstechnik
Verkehrsdatenerfassung
Elektronische Bauteile

Wielandstraße 16
D-75210 Kelttern-Ellmendingen
Telefon +49 7236 98 02 73
Telefax +49 7236 98 02 77
E-Mail: info@gvv-gregori.de
Internet: www.gvv-gregori.de

Angebot

Seite 1

Angebotsnummer:	104288	Betrifft:	Tempodis Serie	Kunden-Telefon:	+49 / 07464 / 9861-14
Ansprechpartner:	Martin Walter	Ihre Anfrage vom:	21.09.2015	Kunden-Fax:	+49 / 07464 / 9861-614
Durchwahl:	07236 980273	Ihre Zeichen:	Frau Bernstorff	Kundennummer:	34319
Unser Zeichen:	MW	Ihre EU-Nummer:		Datum:	22.09.2015

Zahlungsbedingungen : 14 Tage Netto ohne Abzug von Skonto
Lieferzeit : ca. 4 Wochen

Versandbedingungen : ab Werk

Sehr geehrte Damen und Herren,
wir danken Ihnen für Ihre Anfrage und bieten Ihnen unter Zugrundelegung unserer
Allgemeinen Verkaufs- und Lieferbedingungen gerne an:

Pos	Menge ME	Bezeichnung	Einzelpreis EUR	Gesamt EUR
1	1 Stück	500041 Tempodis 230 M Dialog-Display mit integriertem Radarsensor. 2-stellige LED-Anzeige; Ziffernhöhe 230 mm; Anzeigebereich 5-99 km/h; Reichweite Radar bis 150 m; Smiley-Funktion Monochrome (Amber) Bluetooth MTB Multiple Timer Function Easy Config Tool Software Datenspeicher 2 GB Automatische Helligkeitsanpassung Reichweitenregulierung Messung zu- u. abfließender Verkehrs Aufschrift "Ihr Tempo" Akku-, Netzteilgehäuse Aluminium-Rahmen, lasergeschweißt, pulverbeschichtet Abmessung: 445x545x90 mm (HxBxT) Gewicht: 4,2 kg	1.398,00	1.398,00

Übertrag : 1.398,00

weiter auf Seite 2

Angebot

Seite 2

Pos	Menge ME	Bezeichnung	Einzelpreis EUR	Gesamt EUR
			Übertrag von Seite 1 : 1.398,00	
		Alternativ:		
2	1 Stück	500022 Tempodis 230 S Dialog-Display mit integriertem Radarsensor 2-stellige LED-Anzeige Ziffernhöhe 230mm Anzeigebereich: 5-99 km/h Reichweite Radar bis 150m Smiley-Funktion Bicolor (grün/rot) Bluetooth MTB Multiple Time Function Easy Config Tool Software Datenspeicher: 2 GB Automatische Helligkeitsanpassung Reichweitenregulierung Messung des zu- u. abfließenden Verkehrs Aufschrift "Ihr Tempo" (wählbar) Akku-, Netzteilgehäuse Aluminium-Rahmen, lasergeschweißt, pulverbeschichtet Abmessungen: 445 x 545 x 90 mm (H x B x T) Gewicht: 4,2 kg	1.598,00	1.598,00

Übertrag : 2.996,00

weiter auf Seite 3

Angebot

Seite 3

Pos	Menge ME	Bezeichnung	Einzelpreis EUR	Gesamt EUR
Übertrag von Seite 2 : 2.996,00				
Zubehör (Tempodis Serie):				
3	1 Stück	500025 Masthalterung 55-150 mm für TEMPODIS inkl. Schrauben für Mastdurchmesser bis 150mm	159,00	159,00
4	1 Stück	500073 Akku-Pack 12V/18 Ah TEMPODIS 230S/M/SI Blei-Gel-Akku, wartungsfrei, versiegeltes und auslaufsicheres Gehäuse, schnelle Ladefähigkeit, hohe Energiedichte, 12V / 18Ah	145,00	145,00
5	1 Stück	500024 Ladegerät 12V / 2A für TEMPODIS Serie Für Akku 12V / 12Ah bis 18Ah Betriebsspannung 230V	151,00	151,00
optionale Spannungsversorgung:				
6	1 Stück	500054 Ladenetzteil Tempodis Serie 230V / 12V Für den Betrieb von Tempodis 230 M, S, SI und Tempodis 350 unter Verwendung 230V mit Batterieladefunktion bei Nachtstrom)	240,00	240,00

Übertrag : 3.691,00

weiter auf Seite 4

Digitale Geschwindigkeitsanzeige mit Datenspeicherung

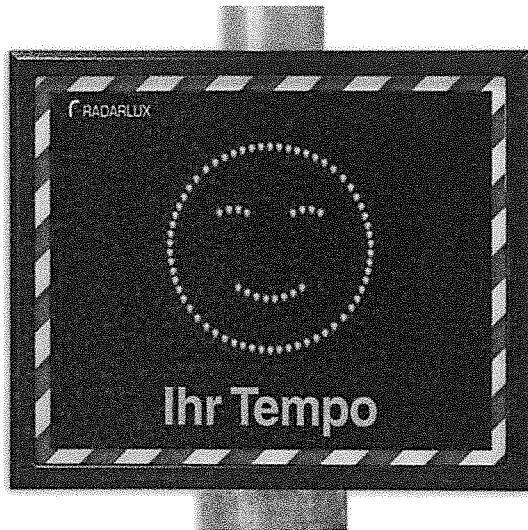

Die Geschwindigkeiten ankommender Fahrzeuge werden mit einem Radarsensor erfasst und sofort auf dem LED-Display angezeigt. Eine Limitübertretung kann grafisch und durch Farbwechsel dargestellt werden. Das Display ist aus 150 Metern gut erkennbar. Hochleistungs-LED's mit automatischer Helligkeitsanpassung zeigen die Geschwindigkeit bei Nacht ohne zu blenden und bei hellem Sonnenschein mit brillanter Helligkeit an.

Die optionale Datenspeicherung reicht für bis zu 40 Millionen Fahrzeuge. Alle Fahrzeuge werden mit Datum, Uhrzeit, Geschwindigkeit und Fahrtrichtung gespeichert. Für die spätere grafische Auswertung am PC bieten wir unsere Auswertesoftware an.

Das Gehäuse besteht aus pulverbeschichtetem Aluminium, ist witterungsbeständig sowie hochstabil. Das Display ist durch eine Makrolon®-Scheibe gegen Beschädigung geschützt. Das abschließbare Gehäuse schützt wirkungsvoll vor Diebstahl und Vandalismus.

Reduzierung der durchschnittlichen Geschwindigkeit

- vor Kindergärten und Schulen
- an Ortseingängen
- in verkehrsberuhigten Zonen
- auf Firmengeländen

Geschwindigkeit weithin sichtbar machen

- Präventive Verkehrssicherheitsmaßnahme
- Digitale Geschwindigkeitsanzeige
- Verkehrsdatenerhebung
- Integrierter Speicher
- Optionale statistische Auswertungen



Vorteile Radarlux TEMPODIS

- LED-Anzeigeelemente 230 mm
- Gute Lesbarkeit ab 150 m
- Bicolor-Anzeige rot/grün
- Smiley-Funktion und Bluetooth als Standard
- Speicherung von Fahrzeug, Datum, Uhrzeit und Geschwindigkeit für bis zu 40 Millionen Fahrzeuge (auch gleichzeitig ankommender und abfließender Verkehr)
- Automatische Helligkeitsanpassung
- Multiple Timer Function (MTB)
- Easy config tool (ECT)
- Montage durch eine Person
- Wetterfest und diebstahlsicher
- Gewicht 5 Kg

Technische Daten

Nutzungsbereich	Verkehrsinformation, Verkehrsdatenerfassung
Anzeige	zweifarbige (rot/grün), LED-Ziffern 230 mm, Dynamische Helligkeitsanpassung, Lob und Tadel: Smiley (grün) und Sadly (rot)
Messbereich	5-99 km/h (bis 199 km/h bei Modell Tempodis350)
Toleranz	+/- 1 km/h
Reichweite	bis zu 150 m (konfigurierbar)
Datenaufzeichnung	zeitgenaue Erfassung des zu- und abfließenden Verkehrs (Anzeige nur zufließend)
Speicherkapazität	2 GB (bis zu 40 Mio. Fahrzeuge)
Schnittstelle	Bluetooth, RS485
Konfiguration	Anwenderfreundliche PC-Software
Messmethode	Doppler-Radar
Sensortyp	Planarantenne
Sendefrequenz	24,125 GHz
Sendeleistung	5 mW (20dBm)
Betriebsspannung	11 bis 16V DC
Stromaufnahme	max. 2A bei 12V
Abmessungen	540 x 430 mm (B x H)
Gehäuse	Aluminium, lasergeschweißt, Pulverbeschichtung, Makrolon® Frontscheibe, Schutz vor Witterung, Vandalismus und Diebstahl
Hinweistext	40 mm Schrifthöhe, reflektierend, wählbar
Arbeits-Temperaturbereich	-10C° bis +60C°
Gewicht	5 kg
Zubehör (optional)	Akku, Ladegerät, Masthalterung, Netzteil, Auswerte-Software, Solar-Panel, Datenkabel, Transportkoffer

Dieses Gerät ist in Europa für den anmelde- und gebührenfreien Betrieb zugelassen.
Das internationale EN300440 Abnahme-Zertifikat ist der Bedienungsanleitung beigelegt.

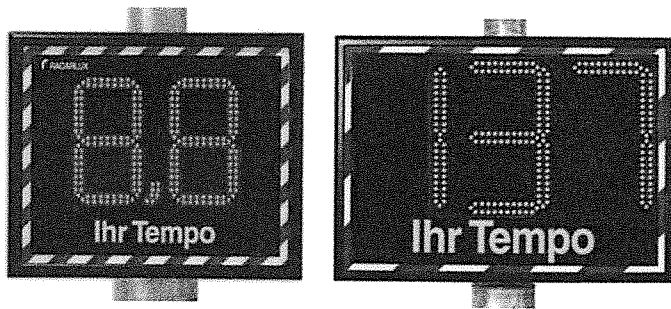

Gerne informieren wir Sie über technische Einzelheiten und unterbreiten Ihnen für Ihren Bedarf ein individuelles Angebot.

GVV Gregori
Verkehrstechnik-Vertriebs GmbH
Wielandstraße 16, 75210 Kellern

Tel.: +49(0)7236-980273

Fax: +49(0)7236-980277

E-Mail: info@gvv-gregori.de

Internet: gvv-gregori.de

Bernstorff, Carola

Von: Alexander Kiefer <alexander.kiefer@t-online.de>
Gesendet: Montag, 7. September 2015 14:41
An: Bernstorff, Carola
Cc: krause-tuningen@t-online.de; Kiefer, Alexander
Betreff: Zuschussantrag TV Tuningen
Anlagen: Angebot Moser - TVT.pdf

Sehr geehrte Frau Bernstorff,
Herr Krause hat mit Ihre Anfrage hinsichtlich der Begründung des Antrages weitergeleitet.

Im Anhang sende ich Ihnen das Angebot für die Komplett-Sanierung der Plätze 3+4 und die Sanierung der Beregnungsanlage auf Platz 2. Aufgrund der fortschreitenden Verrottung der seinerzeit eingebauten Zink-Wasserrohre ist eine Erneuerung der Beregnungsanlage auf Platz 2 unumgänglich, weil alle Zuleitungsrohre durch die Plätze 3 und 4 hindurchgeführt sind.

Das Komplettangebot der Fa. Moser beläuft sich auf ca. 38.600 Euro.
Nach Abzug der möglichen Eigenleistungen und des Zuschusses vom WLSB werden von dieser Gesamtsumme ca. 20.000 Euro als Investitionssumme für den TVT übrig bleiben.

Da wir das Ziel haben, für diese Maßnahme vorerst keine Kredite aufzunehmen, haben wir den Antrag für eine Sonderzuschuss an die Gemeinde Tuningen gestellt. Mit den beantragten 5.000 Euro und den über die letzten Jahre gebildeten finanziellen Rücklagen hätten wir nach aktuellem Stand der Dinge dieses Ziel zunächst auch erreicht.

Allerdings wissen wir nur zu gut, dass bei solchen Sanierungsmaßnahmen immer wieder unerwartete Kosten auftauchen können, wenn die alte Bausubstanz abgetragen ist und ggf. bisher verdeckte Dinge erscheinen, die in der Planung und im Angebot noch nicht berücksichtigen werden konnten. Solche ungeplante Kosten würden wir dann über eine Außenfinanzierung abdecken.

Wie Sie wissen, engagiert sich der TV Tuningen in der Jugendarbeit, im Kinderferienprogramm und in der Zusammenarbeit mit den Kindergärten und Schulen im Rahmen einer Kooperation.

Die geplante Sanierungsmaßnahme sehen wir als Investition in die Zukunft unseres Vereines, denn nur mit einer intakten Sportanlage haben wir die Chance, Kinder und Jugendliche für den Sport zu begeistern und neue Mitglieder zu gewinnen.

Der Gemeinde Tuningen sollte es daher auch wert sein, 5.000 Euro eine gepflegte Sportanlage und damit in ein gutes Freizeitangebot für die Tuninger Bürger und insbesondere für die Tuninger Kinder und Jugendlichen zu investieren.

Ich bedanke mich im voraus für Ihre Bemühungen und die Unterstützung der Gemeinde Tuningen !

Sollten Sie noch Fragen haben oder weitere Unterlagen benötigen, stehe ich Ihnen gerne auch telefonisch unter der 0172-7401189 zur Verfügung.

Mit freundlichen Grüßen
Alexander Kiefer
2. Vorsitzender

SPORTSTÄTTENBAU



SPORTSTÄTTENBAU Garten-Moser GmbH u. Co. KG

An der Kreuzweiche 16
72762 Reutlingen
Tel.: (07121) 9288 - 0
Fax: (07121) 9288 - 55

mastergreen®

... Ihr Partner beim Sportplatzbau

TV Tuningen
Herrn Alexander Kiefer
Hochfirststraße 9
78609 Tuningen

Reutlingen, 06.07.2015

Buchungsdatum:
Vorgang-Nr.: MR1331-2
Unser Zeichen: MR/cdw
Sachbearbeiter: Matthias Renz
Durchwahl: 07121 928830

VORSCHLAG 2

Sanierung von 2 Tennisplätzen Platz 3-4 beim TV Tuningen und Einbau einer neuen Beregnungsanlage für Platz 2-4

Ordnungszahl	Leistungsbeschreibung	Menge	Einheitspreis (€)	Gesamtbetrag (€)
01	Vorarbeiten			
01.01	Baustelleneinrichtung herstellen, vorhalten und wieder abräumen. Die Leistung umfaßt alle für den geordneten Baustellenbetrieb und zur Ausführung der vertraglichen Leistungen notwendigen Einrichtungen, Maschinen und Geräte, erforderliche Absperr- und Sicherungseinrichtungen sowie die notwendigen Vermessungsarbeiten für die gesamte Bauzeit.		pauschal	1.500,00
01.02	***Bedarfsposition ohne Ges.-Betrag Spielfeldmarkierung aufnehmen und entsorgen. Linienbänder aus Hart-PVC einschl. Deponiegebühren. - Ausführung bauseits -	ca. 2,00 Pl.	50,00	
			Übertrag	1.500,00

Seite 1 von 8



Kommanditgesellschaft, Sitz Reutlingen, AG Stuttgart HRA 3521 93
Komplementärin: GM-Verwaltungs GmbH, AG Stuttgart HRB 353667
Geschäftsführer: Matthias Renz, Hartmut Höhne, Andreas Keppler
St.-Nr. 78035/29406 - USt.-IdNr. DE206743054
info@sportstaettenbau-gm.de - www.sportstaettenbau-gm.de

Kreissparkasse Reutlingen
IBAN: DE45 6405 0000 0000 0272 27
Swift-BIC: SOLADES1REU
Südwestbank Reutlingen
IBAN: DE43 6009 0700 0843 8380 00
Swift-BIC: SWBSEESS

Commerzbank AG Reutlingen
IBAN: DE67 6404 0033 0429 6760 00
Swift-BIC: COBADEFFXXX
Volksbank Reutlingen
IBAN: DE09 6409 0100 0176 8880 04
Swift-BIC: VBRTDE6R

SPORTSTÄTTEN

... Neubau
... Umbau
... Renovation
... Regeneration
... Pflege

Seite:

VORSCHLAG 2

Vorgang-Nr.: MR1331-2

Ordnungszahl	Leistungsbeschreibung	Menge	Einheitspreis (€)	Gesamtbetrag (€)
			Übertrag	1.500,00
01.03	Deck-/Dynamische Schicht aufnehmen und laden. Ober-Deckschicht aus Ziegelmehl und Kesselschlacke. Abtragsdicke bis 10 cm. Material auf LKW laden und entsorgen.	ca. 2,00 Pl.	1.800,00	3.600,00
Summe	01 Vorarbeiten			5.100,00
02	Sanierungsarbeiten			
02.01	Vorh. Schottertragschicht auflockern, planieren und leicht verdichten. Herstellen nach DIN 18035, Teil 5. Geforderte Verdichtungsleistung. Verformungsmodul EV2 mind. 30 MN/m ² .	ca. 2,00 Pl.	250,00	500,00
02.02	Dynamische Schicht Lava 0-16 mm liefern und einbauen	ca. 75,00 to	55,00	4.125,00
02.03	Feinplanie herstellen	ca. 2,00 Pl.	250,00	500,00
			Übertrag	5.125,00

VORSCHLAG 2

Vorgang-Nr.: MR1331-2

Ordnungszahl	Leistungsbeschreibung	Menge	Einheitspreis (€)	Gesamtbetrag (€)
			Übertrag	5.125,00
02.04	Unter-Deckschicht für Tennisspielfelder herstellen nach DIN 18035, Teil 5 für zweischichtige Deckenbauweise. Untere Schicht aus Ziegelmaterial Körnung 0/3, Dicke verdichtet 2,2 cm. Nachweis der Eignung durch Prüfzeugnis nach REBT.	ca. 2,00 Pl.	3.100,00	6.200,00
02.05	Fein-Deckschicht für Tennisspielfelder herstellen nach DIN 18035, Teil 5 für zweischichtige Deckenbauweise. Oberste Schicht aus Ziegelmaterial Körnung 0/2, Dicke verdichtet 0,3 cm. Nachweis der Eignung durch Prüfzeugnis nach REBT.	ca. 2,00 Pl.	1.000,00	2.000,00
02.06	Tennis-Spielfeldmarkierung für Doppelspielfeld herstellen nach den internationalen Vorschriften. Hart-PVC-Tennislinien, nagellos. Befestigung mit Spezialbodenanker, Endbefestigung mit Eck-/T-Verbinder, rutschfeste Oberfläche. Fabrikat Geniala weiß o.glw., einschl. Vermessungsarbeiten. Garnitur kompl. für ein Spielfeld.	2,00 Pau	460,00	920,00
02.07	Tennisplätze spielfertig übergeben	2,00 Pl.	450,00	900,00
Summe	02 Sanierungsarbeiten			15.145,00

VORSCHLAG 2

Vorgang-Nr.: MR1331-2

Ordnungszahl	Leistungsbeschreibung	Menge	Einheitspreis (€)	Gesamtbetrag (€)
03	Ausstattung			
03.01	***Bedarfsposition ohne Ges.-Betrag Alte Netzfundamente ausbauen und entsorgen	ca. 4,00 Stck	80,00	
03.02	***Bedarfsposition ohne Ges.-Betrag Neue Netzpfofenfundamente herstellen, incl. Hülsen und Netzpfofen	ca. 2,00 Paar	600,00	
Summe	03 Ausstattung			0,00
04	Entwässerung			
04.01	Vorhandene Hoftöpfe an neue Höhen angleichen	8,00 Stck.	50,00	400,00
Summe	04 Entwässerung			400,00
05	Beregnung PERROT-Tennisplatzversenkregneranlage Platz 2 - 4			
05.01	PERROT-Tennisplatzversenkregneranlage bestehend aus: 6 PERROT-Versenkregner, Typ LVZA 22 WRT 6 Regnergelenke, Gr. 32 x 3/4" 6 PP-Winkel A.V., Gr. 32 x 1" AG 6 PP-T-Stücke, Gr. 32 x 1"IG 2 PP-Endstopfen, Gr. 32			

VORSCHLAG 2

Vorgang-Nr.: MR1331-2

Ordnungszahl	Leistungsbeschreibung	Menge	Einheitspreis (€)	Gesamtbetrag (€)
	1 PP-T-Stück, Gr. 40 x 32 x 40 1 PP Red.-Stück, Gr. 40 x 32 100 m Kunststoffrohr, PN 12,5 Typ PE-HD, Größe 40 x 3,78 mm 1 PP-A.V., gr. 40 x 1 1/2" 1 PP-Absperrventil, Gr. 1 1/2" 1 PP-Doppelnippel, Gr. 1 1/2" 1 PERROT Rotguß/Messing RG-Magnetventil, 24 V, 50 Hz (AC), Größe R 1 1/2" 1 PP-A.V. Gr. 63 x 1 1/2" Material-Lieferpreis:	ca. 3,00 Pl.	1.380,00	4.140,00
05.02	Montage der vor beschriebenen Anlage, jedoch ohne Erd-, Maurer-, Beton und Elektroarbeiten	3,00 Pau	300,00	900,00
05.03	Verteilerinstallation für den Anschluß der Magnetventile und der bestehenden Wasserzapfstellen, Größe R 1 1/2"	ca. 3,00 Stck	38,50	115,50
05.04	PERROT-JUNG Kurzzeitschaltuhr zur Aufputzaußenmontage, mit spritzwassergeschütztem Kunststoff- gehäuse. Einstellung 0 bis 15 min, mechanisch rücklaufend. Art.-Nr. ZHO 590 031 Zubehör: Halteblech mit Dach für Zaunmontage	ca. 3,00 Stck	85,00	255,00
			Übertrag	5.410,50

VORSCHLAG 2

Vorgang-Nr.: MR1331-2

Ordnungszahl	Leistungsbeschreibung	Menge	Einheitspreis (€)	Gesamtbetrag (€)
			Übertrag	5.410,50
05.05	PRÖHL-Zaunmontageblech Aluminium mit Spritzschutzdach zur Montage für bis zu zwei Kurzzeitschaltuhren mit Gegenplatte an Maschendrahtzäunen	3,00 Stck	35,00	105,00
05.06	Panzerstahl-Kabelleerrohre von den Kurzzeitschaltuhren in das Erdreich, zur Aufnahme der Steuerleitungen, welche vom Beregnungssteuergerät zu den Ventilen und den Uhren verbunden werden	ca. 3,00 Stck	7,10	21,30
05.07	Zeit-Bewässerungssteuergerät Fabrikat: Hunter Serie Pro - ICC 20, Typ ICC - 200 elektronisch, modular erweiterbar auf max. 32 Stationen, bis 4 Startzeiten pro Tag, 3 Programme, Wasserbudget 10 bis 150 %, Anschluß für Pumpenstart-Relais und Regensensor, mit eingebautem Trafo, wetterfestes Gehäuse (abschließbar) ohne Kabel und Netzstecker!	ca. 1,00 Stck	495,00	495,00
05.08	Elektro-Erdkabel Typ NYY-J 3 x 1,5 mm² Kunststoff Erdkabel nach VDE 0276, Nennspannung 1 KV, der blanke Kupferleiter ist mit Kunststoff isoliert. Mehrere Adern sind verseilt und mit einem Füllmantel umgeben. Zusätzlich besteht ein Außenmantel aus schwarzem Spezialkunststoff. Außendurchmesser ca. 11,2 mm Kupferzahl 4,32	ca. 150,00 m	1,00	150,00
			Übertrag	6.181,80

VORSCHLAG 2

Vorgang-Nr.: MR1331-2

Ordnungszahl	Leistungsbeschreibung	Menge	Einheitspreis (€)	Gesamtbetrag (€)
			Übertrag	6.181,80
05.09	Erd- und Grabarbeiten innerhalb der Spielfelder	ca. 3,00 Pl.	1.500,00	4.500,00
05.10	Zuschlag auf Pos. 5.09 für Grabarbeiten auf Platz 2	1,00 Platz	700,00	700,00
05.11	Verrohrungseinheit / Ventilanschluss für Magnetventile Größe 1 1/2" Material: RG= Rotguß Fittinge und PP = Polypropylen Klemmverbinder	3,00 Stck.	138,50	415,50
Summe	05 Beregnung PERROT-Tennisplatzversenkregneranlage			11.797,30

VORSCHLAG 2

Vorgang-Nr.: MR1331-2

Zusammenstellung

01	Vorarbeiten		5.100,00
02	Sanierungsarbeiten		15.145,00
03	Ausstattung		0,00
04	Entwässerung		400,00
05	Beregnung PERROT-Tennisplatzversenkregneranlage		11.797,30
	Nettosumme		32.442,30
	MwSt.	19,00 %	6.164,04
	Summe VORSCHLAG 2		€ 38.606,34

Reutlingen, 06.07.2015 MR/cdw

**SPORTSTÄTTENBAU
GARTEN-MOSER GmbH u. Co. KG**

z. 7770. 9350

Unterlagen v. HH 2015

Hako GmbH · Postfach 1135 · D-71697 Schwieberdingen

Gemeinde Tuningen
Bauhof – Herr Bernhard Mattes
Gewerbestraße 7

78609 Tuningen

Ihre Zeichen:
Herr Mattes

Unsere Zeichen:
Kasischke

Datum:
07.10.2014

Angebot – Multicar M31 C , Euro 5, kurzer Radstand, Antrieb 4x4

Sehr geehrter Herr Mattes,

wie mit Ihnen und Herrn Kasischke besprochen bieten wir Ihnen wunschgemäß an:

1 Stück Multicar M31 C, Euro 5, kurzer Radstand, Dreikreis-Universalhydraulik in folgender Ausstattung:

- 3-C13-5 M31 C Grundfahrzeug, mit Standardkabine und Dreikreis-Universalhydraulik Antrieb 4x4 incl. Kriechgang (Beschreibung und Technische Daten s. Anlage)
- 3-X01 Fahrzeugeinstellung, 5,6 t; zGG, Hinterachslast 3,67 t; Vmax. 90 km/h
- 3-AL Auflastung M31 mit neuer Hinterachse auf 5,6 t zGG
- 3-X99 Kfz-Brief mit TÜV-Abnahme
- 3-H71 Kippzylindermodul zur Dreikreis-Universalhydraulik f. Dreiseitenkipper
- 3-H78 Heckhydraulik 07-8 für Aufbaugeräte (z.B. Streuer)
- 3-H49-1 Gerätepultanbausatz 2 (inkl. Kabeldurchführung) für Streuerpult
- 3-W01 Vorbautenschnellwechselsystem 500
- 3-E09 Leuchenträger mit Anbauscheinwerfer auf dem Dach für Winterdienst
- 3-A02 Anhängerkupplung – Bolzenkupplung, ungefedert, 3,5 t Anhängelast
- 3-A04 Kugelkopfkupplung 3,5 t Anhängelast
- 3-E32 Rundumkennleuchte LED gelb, auf Stativ, teleskopierbar
- 3-S03 Warnmarkierung rot-weiß, 1 Satz = 4 Stück
- 3-C08 mechanische Differentialsperre an der Hinterachse, elektrohydraulisch betätigt
- 3-K02 Radiovorrichtung (Verkabelung, 2 Lautsprecher, Antenne)
- 3-K16 Schwingsitz für Fahrer, Kopfstütze, integriertem Sicherheitsgurt
- 3-S02-1 1 Stück Kopfstütze für Beifahrersitz
- 3-K10 Fahrzeuginnenspiegel
- 3-R16 Mehrpreis für Bereifung 285/65 R16 C M&S, für 3,67 t Hinterachslast
- 3-L01 Farbe: RAL 2011 kommunal orange
- 3-P10 MA 10.2- Dreiseitenkipper-Pritsche 2.050x1.495x400 mm, 4 Zurrpunkte
- 3-ST1 Stirnwandaufsatz (Stahlausführung)
- 9033 Überführung, Einweisung

Angebotspreis komplett netto
+ 19 % MwSt.

71.990,00 €

Zu empfehlende Optionen:

3-H75	Frontzusatzmodul 07-5 (z.B. für Vario-Schneepflug)	815,00 €
3-K08	Spiegel beheizbar, elektr. Fensterheber links/rechts	560,00 €
3-K09	Klimaanlage, integriert	2.690,00 €

Preise + 19 % Mwst.

76.055,-

+ Mwst

90.505,45

Garantie: 24 Monate

Lieferung: nach Absprache, frei Haus incl. Einweisung

Zahlung: 2 % Skonto innerhalb 10 Tagen, oder 30 Tage rein netto

Für weitere Fragen steht Ihnen Herr Kasischke (Mobil 0179-9119419 od. 07725-9155886) Jederzeit zur Verfügung.

Wir freuen uns über Ihren Auftrag.

Mit freundlichen Grüßen

Hako GmbH

Niederlassung Stuttgart-Karlsruhe
Gröninger Weg 10
71701 Schwieberdingen

i.A. Hermann Kasischke

Gebietsverkaufsleiter Multicar
Mobil 0179-9119419 /07725-9155886
Königsfeld: Fax 07725-9155887
E-Mail: hkasischke@hako.com

Anlagen: Prospekt, Beschreibung und Technische Daten.

Alternative:

Gebraucht-Angebot

Bj. 2012-2013

40.000 - 50.000,-

+ 19% Mwst.



Mercedes-Benz

SKSW Knoblauch GmbH Postfach 1180 78188 Immendingen

An die
Gemeindeverwaltung Tuningen
Herrn Mattes
Auf dem Platz 1
D-78609 Tuningen



SKSW KNOBLAUCH

Vertriebsgesellschaft Süd-West GmbH

Autorisierter Mercedes Benz
UNIMOG Generalvertreter

ANGEBOT

Nr. JH141008-1-01

Kunden-Nr. 12012000

Datum 08.10.2014

Seite 1 von 3

Ansprechpartner: Jürgen Haug
0171/3703454

Menge	Bestell-Nr.	Bezeichnung	Gesamtpreis (EUR)
-------	-------------	-------------	-------------------

Sehr geehrter Herr Mattes,

unter Zugrundelegung unserer Allgemeinen Verkaufs- und Lieferbedingungen dürfen wir Ihnen wie folgt anbieten:

- | | | | |
|----------|-------------------|---|--|
| 1 | P1189896-7 | Aebi, Universalgeräteträger, MT720 | |
| 1 | P1199243-6 | MT720 Euro 6 Motor | |
| 1 | PM7-M21/7 | Geschwindigkeitsbegrenzung 85 km/h, 5.5 t inkl. ABS | |
| 1 | PM35-R12 | 205/75 R 16C (128/126M) 16 H2 x 6J hinten Doppel | |
| 1 | PM7-K13/1 | Leuchtweitenregulierung elektrisch | |
| 1 | PM35-T04 | Stabilisator Vorderachse | |
| 1 | PM35-T05 | Stabilisator Hinterachse | |
| 1 | P1190239-1 | 4x4 Antrieb zuschaltbar | |
| 1 | PM35-R01 | Radkeil | |
| 1 | P1190240-8 | Differenzialsperre Hinterachse | |
| 1 | P1190233-7 | Radstand 2.330 mm | |
| 1 | PM35-C98 | Orange RAL 2011 | |
| 1 | PM35-K04/7 | Klimaanlage | |
| 1 | PM35-K06 | Fahrer-/Beifahrersitz gefedert und verstellbar | |
| 1 | PM7-K09/7 | Beheizbare Aussenspiegel | |
| 1 | PM7-K11/3 | Arbeitsdrehzahl elektrisch reguliert | |
| 1 | PM7-K20/2 | Winterdienstbeleuchtungsbalken mit 4 Scheinwerfer und Rundumkennleuchte | |
| 1 | PM7-E01/1 | Steckdose 3-polig aussen für Winterdienst-Beleuchtung | |
| 1 | PM7-E02/1 | Steckdose 7-polig aussen für Heckanbau Anhängerbetrieb | |
| 1 | PM35-H31 | 2 Kreishydraulik 30 l/250 bar- und Leistungshydraulik / 50 l / 180 bar (PTO Motor mit Pumpe 21.1 ccm & 14.1 ccm, Kipp Funktion Schalter in Kabine (Dreiseiten Kipper & Anhänger), Heck Hydraulikanschluss, (1. Front Zusatzventil, 2. Front Zusatzventil) | |
| 1 | PM35-H38 | 1. Frontzusatzventil (nur mit H30, H31) | |
| 1 | PM35-H40 | 2. Frontzusatzventil (nur mit H38) | |
| 1 | PM35-H41 | Hydraulikanschluss vorne (nur mit H31) | |
| 1 | PM35-H39 | Hydraulikanschluss hinten (nur mit H38) | |
| 1 | PM7-H44 | Anschluss Leckölleitung vorne | |

weiter auf Seite 2



SKSW KNOBLAUCH

Geschäftsführer: Dipl.-Betriebswirt Clemens Knoblauch
Handelsregister Stuttgart HRB 450 875 Ust.-IdNr. DE 177194535 Steuer Nr.21060/60003

Volksbank Immendingen 2204 002 (BLZ 643 901 30) IBAN DE33643901300002204002 BIC GENODES1TUT
Sparkasse Immendingen 5153 101 (BLZ 692 514 45) IBAN DE82692514450005153101 BIC SOLADES1ENG

Schwarzwaldstr. 90
78194 Immendingen
Telefon 07462 9480 10
Telefax 07462 9480 34
E-mail info@sksw.org
Internet www.sksw.org



Mercedes-Benz

SKSW Knoblauch GmbH Postfach 1180 78188 Immendingen



Vertriebsgesellschaft Süd-West GmbH

Autorisierter Mercedes Benz
UNIMOG Generalvertreter

ANGEBOT

Nr. JH141008-1-01

Kunden-Nr. 12012000

Datum 08.10.2014

Seite 2 von 3

Ansprechpartner: Jürgen Haug
0171/3703454

Menge	Bestell-Nr.	Bezeichnung	Gesamtpreis (EUR)
1	PM7-H45	Anschluss Leckölleitung hinten	
1	P1190913-4	Garantieverlängerung um 1 auf 2 Jahre	
1	PM35-Z03	Seitlicher Unterfahrschutz bei Fahrgestell	
1	PM35-Z02	Werkzeugkiste aussen beim Fahrgestell	
1	PM7-E04/1	Batterie Hauptschalter	
1	P1142484-4	Korrosionsschutzpaket VT / TP	
1	PM35-A32	Vorbautenschnellwechselsystem (Fonthubwerk ohne Hydraulik, 1 Kreis Hydraulik muss angewählt werden)	
1	PM7-A33	Gegenplatte Typ "Multicar"	
1	PM7-T13/4	Anhängerkupplung Kugelkopf 3.500 kg	
1	PM35-A03	Dreiseitenkipper 2.600 x 1.600 x 400 mm in Stahlausführung für Radstand 2.330 mm inkl. Zwischenrahmen und Kippmodul (ohne Hydraulik)	
1	PM35-A25	Stirnwanderhöhung für Kipperbrücken mit Aluminium oder Stahlbordwänden (Auslieferung der Kippbrücke mit einer Erhöhung Seite Kabine, damit zum Bsp. eine Leiter oder lange Stäbe transportiert werden können.)	

inkl. Fracht- und Montagekosten

weiter auf Seite 3



SKSW KNOBLAUCH

Geschäftsführer: Dipl.-Betriebswirt Clemens Knoblauch
Handelsregister Stuttgart HRB 450 875 Ust.-IdNr. DE 177194535 Steuer Nr. 21060/60003

Volksbank Immendingen 2204 002 (BLZ 643 901 30) IBAN DE33643901300002204002 BIC GENODES1TUT
Sparkasse Immendingen 5153 101 (BLZ 692 514 45) IBAN DE82692514450005153101 BIC SOLADES1ENG

Schwarzwaldstr. 90
78194 Immendingen
Telefon 07462 9480 10
Telefax 07462 9480 34
E-mail info@sksw.org
Internet www.sksw.org



Mercedes-Benz

SKSW Knoblauch GmbH Postfach 1180 78188 Immendingen



Vertriebsgesellschaft Süd-West GmbH

Autorisierter Mercedes Benz
UNIMOG Generalvertreter

ANGEBOT

Nr. JH141008-1-01

Kunden-Nr. 12012000

Datum 08.10.2014

Seite 3 von 3

Ansprechpartner: Jürgen Haug
0171/3703454

Menge	Bestell-Nr.	Bezeichnung	Gesamtpreis (EUR)	
-------	-------------	-------------	-------------------	--

	netto (EUR)	MwSt-Satz	MwSt (EUR)	brutto (EUR)
Angebotspreis	73.141,18	19,0%	13.896,82	87.038,00

Zahlbar netto Kasse bei Rechnungserhalt

Preisgültigkeit: 6 Wochen ab Angebotsdatum

Für weitere Fragen stehen wir oder unser Herr Haug Ihnen jederzeit gerne zur Verfügung.
Sie erreichen Herrn Haug unter mobil 0171 / 370 34 54.

Wir würden uns freuen, wenn Ihnen unser Angebot zusagt.

Mit freundlichen Grüßen
SKSW Knoblauch Vertriebsgesellschaft Süd-West GmbH

ppa. Winter
ppa. Thomas Winter
Verkaufsleiter

i.A. Speck
i.A. Marcel Speck
Innendienst



Geschäftsführer: Dipl.-Betriebswirt Clemens Knoblauch
Handelsregister Stuttgart HRB 450 875 Ust.-IdNr. DE 177194535 Steuer Nr.21060/60003

Volksbank Immendingen 2204 002 (BLZ 643 901 30) IBAN DE33643901300002204002 BIC GENODES1TUT
Sparkasse Immendingen 5153 101 (BLZ 692 514 45) IBAN DE82692514450005153101 BIC SOLADES1ENG

Schwarzwaldstr. 90
78194 Immendingen
Telefon 07462 9480 10
Telefax 07462 9480 34
E-mail info@sksw.org
Internet www.sksw.org



Mercedes-Benz

SKSW Knoblauch GmbH Postfach 1180 78188 Immendingen

An die
Gemeindeverwaltung Tuningen
Herrn Mattes
Auf dem Platz 1
D-78609 Tuningen



Vertriebsgesellschaft Süd-West GmbH

Autorisierter Mercedes Benz
UNIMOG Generalvertreter

ANGEBOT

Nr. JH141010-1-01

Kunden-Nr. 12012000

Datum 10.10.2014

Seite 1 von 1

Ansprechpartner: Jürgen Haug
0171/3703454

Menge Bezeichnung Gesamtpreis (EUR)

RÜCKNAHME - ANGEBOT

Sehr geehrter Herr Mattes,

unter Zugrundelegung unserer Allgemeinen Verkaufs- und Lieferbedingungen dürfen wir Ihnen bei Abnahme eines neuen Aebi Universalgeräteträger MT720 folgendes Rücknahmeangebot unterbreiten:

1 Multicar, Kommunalfahrzeug, M 26

gebraucht, in fahrbereitem Zustand

Baujahr: 2004

km: ca. 70000 km

laut § 25a keine MwSt. ausweisbar

	netto (EUR)	MwSt-Satz	MwSt (EUR)	brutto (EUR)
Angebotspreis	10.000,00	0,0%	0,00	10.000,00

Für weitere Fragen stehen wir oder unser Herr Haug Ihnen jederzeit gerne zur Verfügung.
Sie erreichen Herrn Haug unter mobil 0171 / 370 34 54.

Wir würden uns freuen, wenn Ihnen unser Angebot zusagt.

Mit freundlichen Grüßen
SKSW Knoblauch Vertriebsgesellschaft Süd-West GmbH

ppa. Thomas Winter
Verkaufsleiter

i.A. Marcel Speck
Innendienst



Geschäftsführer: Dipl.-Betriebswirt Clemens Knoblauch
Handelsregister Stuttgart HRB 450 875 Ust.-IdNr. DE 177194535 Steuer Nr.21060/60003

Volksbank Immendingen 2204 002 (BLZ 643 901 30) IBAN DE33643901300002204002 BIC GENODES1TUT
Sparkasse Immendingen 5153 101 (BLZ 692 514 45) IBAN DE82692514450005153101 BIC SOLADES1ENG

Schwarzwaldstr. 90
78194 Immendingen
Telefon 07462 9480 10
Telefax 07462 9480 34
E-mail info@sksw.org
Internet www.sksw.org